



USER`S MANUAL

p.1

MANUEL DE L`UTILISATEUR

p.19

BENUTZERHANDBUCH

p.38

GEBRUIKERSHANDLEIDING

p.58

USER'S GUIDE - QUICK START GUIDE - EN

Congratulations on the purchase of your new bicycle! In this manual you will find all the information needed to enjoy your bike safely. If you have any questions, please do not hesitate to contact us.

Happy riding!

 To reduce the amount of paper used for this manual, you will only find a Quick Start guide in the box of your bike.

 **!WARNING!** Always carefully read the full manual before using the bike. The full manual, including maintenance and warranty information, is accessible through the following QR-code. If you do not have the possibility to scan this code, please visit qr.bigline.nl.



qr.bigline.nl

1. SAFETY INFORMATION

During this manual, you may read **WARNINGS**, or **NOTES**. Please pay special attention to these throughout.

 **WARNING:** This is shown with safety instructions. Failure to follow these may result in mechanical failure or damage.

NOTE: This is shown to highlight a specific point of interest, which will help in the assembly or maintenance of this bicycle.

1.1 THE OWNER'S RESPONSIBILITY

- If the bicycle was purchased unassembled, it is the responsibility of the owner to follow all the assembly and adjustment instructions exactly as written in this manual.
- If your bicycle was purchased assembled, it is the owner's responsibility to read and make sure the bicycle was assembled as shown in this manual.
- Know how to use all standard and accessory equipment on the bicycle.

1.2 ROAD SAFETY

 **WARNING:** This bicycle is made to be ridden by one rider at a time for general transportation and recreational use. It is not made to withstand the abuse associated with stunting and jumping. Any form of this misuse can invalidate your warranty.

 **WARNING:** Failure of the rider to obey the following road rules can result in injury to the rider or to others.

- Obey the local traffic law at all times, such as traffic signals, signs and giving way to pedestrians.
- Always wear a bicycle helmet that meets the local safety standards.
- Always ride in the same direction as the traffic. Never ride against the traffic.
- Avoid the following hazards: drain gates, soft road edges, gravel or sand, pot holes or ruts, wet leaves, or uneven paving.
- Do not carry packages or objects that obstruct your vision or control of the bicycle.
- Do not carry any passengers.
- Do not ride with both hands off the handlebars.
- Use hand signals. Indicate intended actions, such as turning or stopping, by appropriate hand signals.

- Apply the rear brake first, then apply the front brake. The front brake is more potent and if not used properly, you may lose control and fall.
- During riding, do not use items that may impede your hearing.
- Ride predictably and in a straight line.

1.3 NIGHT USE

Driving a bicycle at night is much more dangerous than during the day. A cyclist is not easily seen by other drivers and pedestrians. Therefore, minors should never drive at dawn, dusk or at late night. Adults should only do so if necessary and when safety precautions are taken.

If you choose to ride in dark conditions:

- Purchase, install and use a front and rear bicycle light that are road legal in the country of use.
- Make sure all reflectors on the bike are correctly positioned.
- Wear light-coloured reflective clothing, such as a reflective vest and reflective bands around your arms and legs.

1.4 WET WEATHER

In wet weather, the effectiveness of your brakes (as with the brakes of other vehicles) is dramatically reduced and your tires do not have such good traction as in dry conditions. To ensure that you can reduce speed and stop safely in the rain, drive more slowly and use your brakes earlier and more gradually than if it were dry.

1.5 OFF-ROAD RIDING

- Use extreme caution when not riding on pavement.
- Always wear correct safety equipment.
- Ride only on the trails.
- Avoid rocks, branches or depressions in the ground.
- When approaching a descent, reduce speed, keep your weight back and low, and use the rear brake more than the front brake.
- Be sensitive to the environment, conscientious of the property on which you ride, and considerate of others you may meet on the trail.

2. GETTING READY

⚠ WARNING: Before riding your bike, follow all the following assembly instructions closely. If you have questions about the assembly, or doubt if you have done the assembly the right way, do not hesitate to get in touch with us.

2.1 NECESSARY EQUIPMENT

The assembly of your bicycle has to be carried out with your own equipment. You will need tools such as a flat blade screwdriver, phillips screwdriver, (adjustable) wrenches and metric allen wrenches (or a multitool). Also a torque wrench may be needed during the installation.

2.2 STEM INSTALLATION AND ADJUSTMENT

⚠ WARNING: When installing the stem/handlebar, make sure you do not twist the cables.

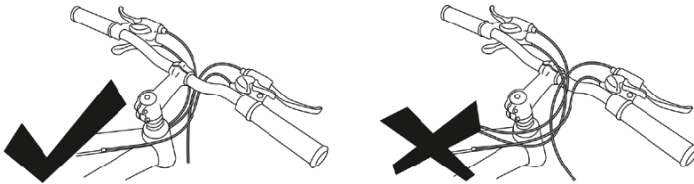

1. To adjust the stem, loosen the top cap and the pinch bolts by turning anti-clockwise with an allen key. If you are completely removing the cap to either install or change the stem, make sure to have the fork on the ground. Do not hold on to it, as once you release the top cap, it is liable to fall through, causing you to lose parts of the headset.
2. Once the top cap and pinch bolts are loose, you can adjust the stem and make sure it is in line with the front wheel.
3. When tightening, you should start with the top cap and tighten it until the stem and fork are held in place, but the stem will rotate left to right. Then tighten the pinch bolts evenly with the stem in line with the forks (it may be easier to readjust this with the front wheel fitted, so the stem is in line with it).

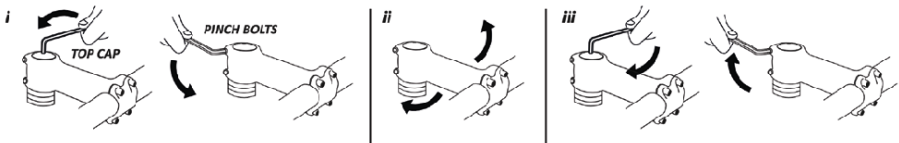

NOTE: The height of the handlebar can be adjusted by placing the stem upside down. To install or remove the handlebar, you need to release the clamping bolts on the front of the stem. Then insert the handlebar and tighten each nut a little at a time, ensuring that the gap between stem and clamping stamp stays even. Take care to center the handlebar in the stem.

If you need to adjust the angle of the handlebar, you can do this by loosening the clamping bolts slightly, turning the handlebar to the desired angle, ensuring it stays centered, and tightening again.



2.3 SADDLE INSTALLATION & HEIGHT ADJUSTMENT

The correct saddle adjustment is very important to make your cycling experience more enjoyable and safer. The correct saddle height should not cause your knee to lock out with your foot on the pedal in the downward most position, however your knee should only slightly bent.

1. To insert the saddle or adjust the height, release the seat clamp. Most of our bikes have a quick-release mechanism, which can be released by hand.
2. Once the seat clamp is released, the seat post will become loose and you will be able to move the saddle up and down.
3. Once your saddle is at the desired height, tighten up the seat clamp as shown.

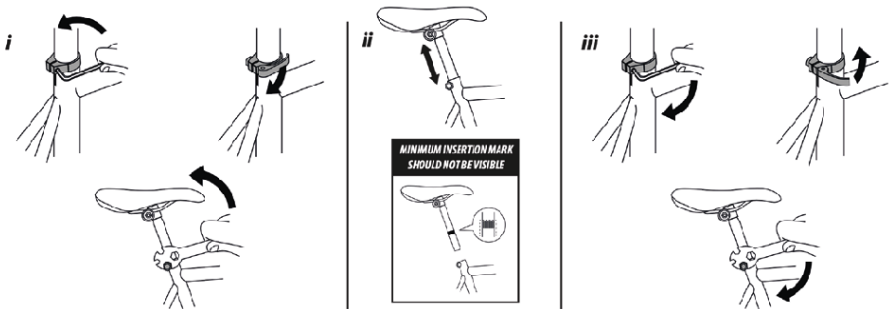

NOTE: With a quick release lever, to apply enough clamping force, you have to wrap your fingers around the bicycle frame for leverage and the lever should leave a clear imprint in the palm of your hand. When adjusting the saddle, always be aware of the minimum insertion mark and always make sure this is

not visible above the frame. Otherwise you risk damaging your bicycle or losing control and causing yourself a serious injury or worse.

2.4 SADDLE FRONT & BACK ADJUSTMENT

Your saddle can also be moved backwards and forwards. For optimal riding position, you should be able to comfortably reach the handlebars and use the brakes and gears whilst riding with your arms slightly bent at the elbows.

1. To adjust your saddle, unfasten the nut under the saddle either using a spanner or an allen key and turn this anti-clockwise.
2. You can then adjust your saddle backwards and forward, ensuring that only the flat part of the saddle rail is in the clamp.
3. Tighten the nut under the saddle again by turning clockwise.

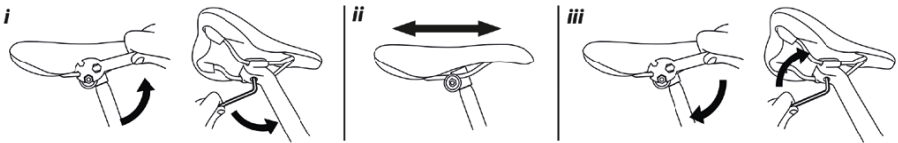

2.5 WHEEL INSTALLATION AND ADJUSTMENT

The wheel axles are inserted into slots, called 'dropouts' in the fork and frame.



2.5.1 QUICK RELEASE SYSTEM

If your bike is fitted with a quick release system, the wheel hub is clamped in place by the force of the quick release lever pushing one dropout and pulling

the tension adjusting nut against the other dropout. The amount of clamping force is controlled by the tension adjusting nut. Turning the tension adjusting nut clockwise while keeping the lever from rotating increases clamping force; turning it counterclockwise while keeping the lever from rotating reduces clamping force. Less than half a turn of the tension adjusting nut can make the difference between safe clamping force and unsafe clamping force. You should tighten the tension adjusting nut until it is fingertight before closing the quick release lever.

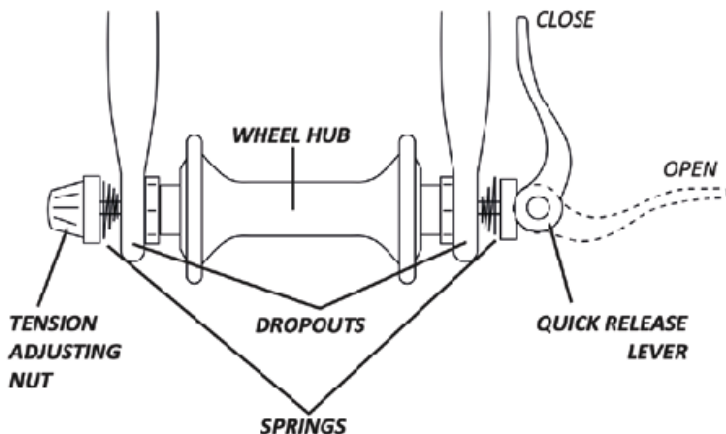

Removing or adjusting a front wheel with a quick release system

1. You need to remove the tension adjusting nut and one spring from the skewer by turning anti-clockwise.
2. You should then insert the skewer through the wheel axle, put the spring back in place (always with the narrow end of the spring facing the wheel) and screw the tension adjusting nut back on very loosely, just a couple of turns will do.
3. For this step, as long as your saddle and handlebar are installed, it helps to turn the bike upside down. You should then insert the wheel into the dropouts as

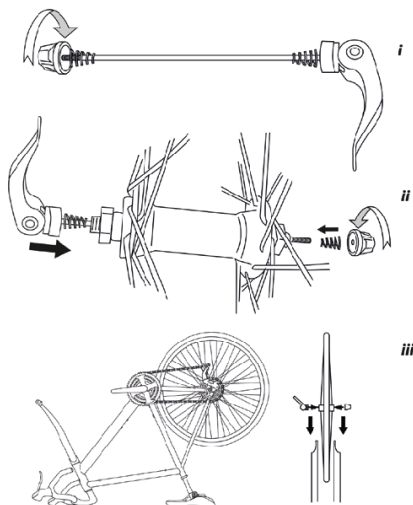

shown, ensuring that the springs are to the outside of the dropout. The quick release lever should be on the opposite side to the chain side. You may need to release the brakes to get the wheel through. If this is the case, go to the brakes section of this manual where you will find instructions on how to do this.

4. Once the wheel is in place in the dropouts, hold the quick release lever in the open position, and turn the tension adjusting nut in a clockwise direction until it is fingertight. Once it is fingertight, move the quick release lever to the closed position, so that this is parallel with the fork.

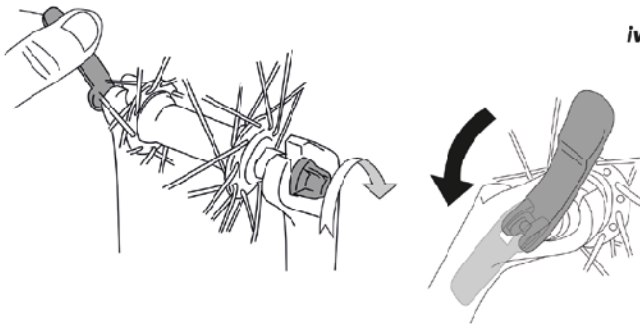

⚠ WARNING: If you disengaged your brake to get the wheel in, it is very important that you now re-engage it. Visit the brakes section of this manual for instructions on how to do this.

Removing or adjusting a rear wheel with a quick release system

This step is easier with the bike upside down, resting on the saddle and the handlebars. For that purpose, the images here show what these steps look like with the bike upside down.

1. Should your bike have gears, shift the rear derailleur to high gear (the smallest, outermost rear sprocket).
2. You then may need to release the brakes to get enough clearance for the wheel pass through. Should this be the case, see the brakes section in this manual for instructions on how to do this.
3. Open the quick release lever, then push the wheel forward far enough to be able to remove the chain from the rear sprocket.

4. Should your bike have gears, pull the derailleur body back with your right hand to release the tension on the chain and hold it there for the next step.
5. You can now remove the wheel from the dropouts.

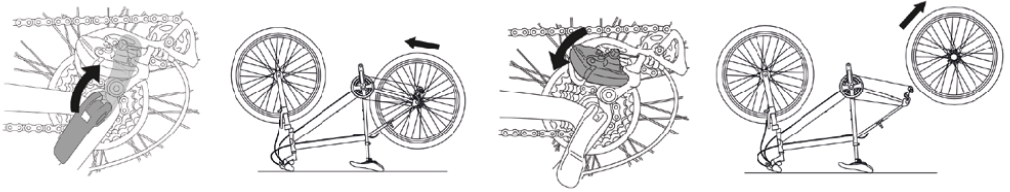

⚠ WARNING: If you disengaged your brake to get the wheel in, it is very important that you now re-engage it. Visit the brakes section of this manual for instructions on how to do this.

2.5.2 NUTTED WHEEL SYSTEM

The wheel hub is clamped in place by the force of the cap nuts against the dropouts. The amount of clamping force is controlled by the tightening of the nuts. Turning the cap nuts clockwise increases clamping force - turning them counterclockwise reduces clamping force. Both nuts need tightening to the correct amount of torque, available at the rear of this manual.

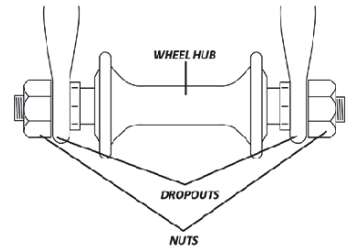

Installing and adjusting a front wheel with a nudded system

The cap nuts will be already installed on the front wheel. Make sure the wheel nuts are loosened by turning anticlockwise, exposing as much of the thread as possible.

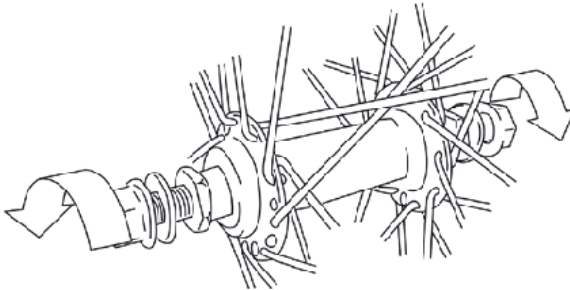

For this step, as long as your saddle and handlebar are installed, it helps to turn the bike upside down. Make sure to do this on a soft surface, to prevent the bike from damaging. You should then insert the wheel into the dropouts as shown, ensuring that the locking washers are on the outside of the fork as shown. You may need to release the brakes to get the wheel through. If this is the case, go to the brakes section of this manual. There you will find instructions on how to do this.

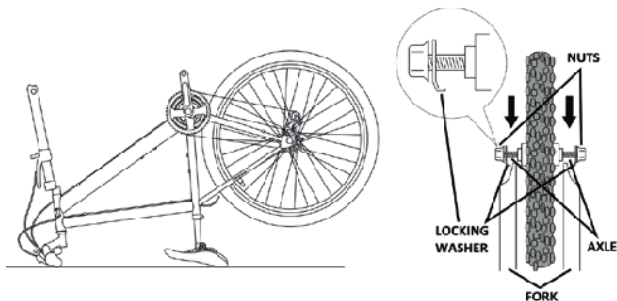

If your bike is fitted with disc brakes, make sure the disc brake is placed correctly between the brake pads when fitting the wheel. Place the pointed side of the locking washer into the hole in the fork as shown, then ensuring the gap between the wheel and fork is equal on both sides, tighten the nut by turning clockwise using a spanner.

THE PIN ON THE LOCKING WASHER MUST BE PLACED IN THE HOLE.

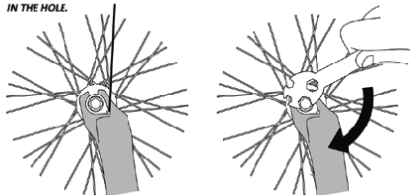

⚠ WARNING: If you disengaged your brake to get the wheel in, it is very important that you now re-engage it. Visit the brakes section of this manual for instructions on how to do this.

Installing and adjusting a rear wheel with a nutted system

1. Should the bike have derailleurs gears, shift the rear derailleur to the highest gear (the smallest, outermost rear sprocket).

2. In case of v-brakes, you may need to release the brakes to get enough clearance for the wheel to pass through. Should this be the case, see the brakes section on how to do this.
3. If you have gears, pull the derailleur body back with your right hand to release the tension on the chain.
4. You can now remove the wheel out of the dropouts.

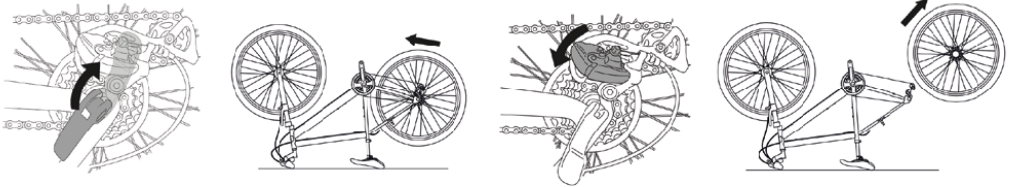

When you need to put your rear wheel back in, simply reverse these steps

⚠ WARNING: If you disengaged your brake to get the wheel in, it is very important that you now re-engage it. Visit the brakes section of this manual for instructions on how to do this.

2.6 INSTALLING THE PEDALS

Pedals are marked whether they fit on the right or left side of the bike.

⚠ WARNING: It is very important to insert the correct pedal into the correct crank arm. If you do not do this, you can cause irreparable damage that is not covered by warranty.

1. Stickers indicate the left and right pedal. If these have dropped off, look at the end of the thread where it is imprinted.
2. The correct pedal needs to be attached to the matching side of the bike, i.e. left pedal to left side and right pedal to right side.
3. Pedals need screwing in opposite directions so they do not fall off during use. The left pedal is screwed in anti-clockwise, the right pedal is screwed in clockwise.

2.7 ADJUSTMENT AND CORRECT USE OF THE BRAKES

⚠ WARNING: It is very important for your safety that you learn and remember which brake lever controls which brake on your bike. Make sure your hands can reach and squeeze the brake levers comfortably.

2.7.1 INSTALLING AND ADJUSTING V-BRAKES

V-brakes are a common type of rim brakes. Rim brakes work by squeezing brake pads (usually made out of rubber) against the rim in order to slow the wheel down. Brakes are a very important part of your bike, and you need to familiarize yourself with whichever type of brake you have. It is also important to keep these serviced. You may need to adjust your brakes, and you may need to release and engage them in order to replace a wheel. In this manual you will find a guide on how to do these.

⚠ WARNING: If you are unsure about anything to do with your brakes or their functions, you should consult a qualified bike mechanic before riding your bike. If your bike is fitted with V-brakes, you need to check the following points regularly, as well as adjusting accordingly.

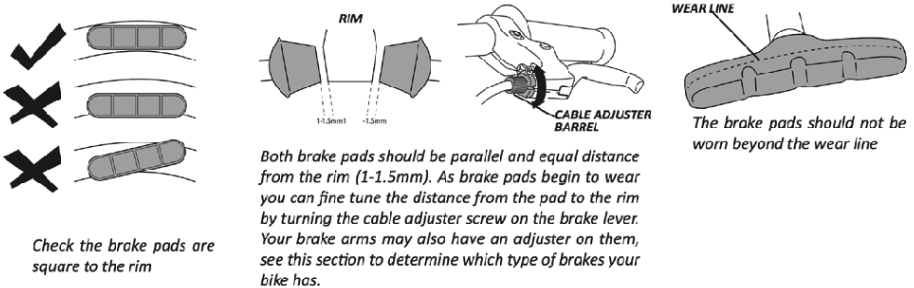

Note: Both brake arms should move the same distance when you squeeze the brake lever. The rim should run freely through the brake pads, with no contact when the brake is open. The brake pads should touch the rim before the brake lever is $\frac{1}{3}$ of the way to the handlebar.

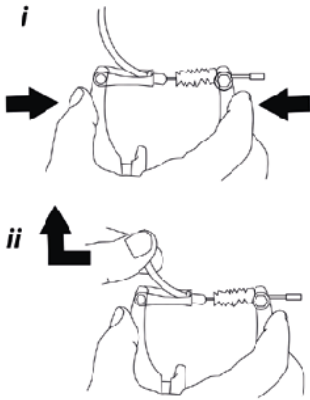

To release your V-brakes in order to fit or replace your wheel, pull back the black rubber protector and squeeze the two brake arms together. Whilst holding these, you can pull the brake out by the noodle as shown. To re-engage the brakes once the wheel is fitted, you need to squeeze the brake arms together again and reverse step II.

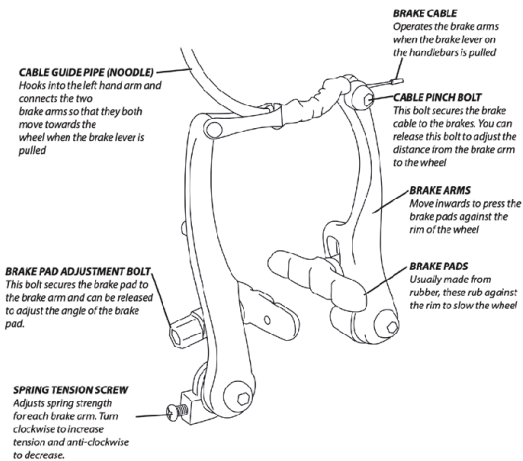

2.7.2 INSTALLING AND ADJUSTING DISC BRAKES

If your bike is fitted with disc brakes, read the following information carefully. Disc brakes work by squeezing brake pads against a disc in order to slow the wheel down. It is important that you keep these serviced. You may need to adjust these brakes from time to time.

⚠ WARNING: If you are unsure about anything to do with your brakes or their functions, you should consult a qualified bike mechanic before riding your bike.

You should regularly check these points and adjust accordingly.

- The wheel should run freely through the brake with no contact with the brake pads when the brake is open.
- The disc should be centered in the slot between the brake pads, as shown.
- Worn brake pads should be replaced immediately.
- The brake pads should touch the rotor before the brake lever is $\frac{1}{3}$ of the way to the handlebar.

⚠ WARNING: Be aware that disc brakes will get hot after use. You could injure yourself through contact with a hot disc. Mind both your legs and your hands! A disc brake also contains sharp parts. If you make contact with any part of the brakes whilst the wheel is turning, this also may result in an injury.

Before you first ride your bike with disc brakes we recommend you to clean the discs with disc brake cleaner or isopropyl alcohol. When you first ride your bike with disc brakes, braking performance may be less than perfect. We recommend you riding the bike gently for around 25 kilometers to break these in before riding down hills.

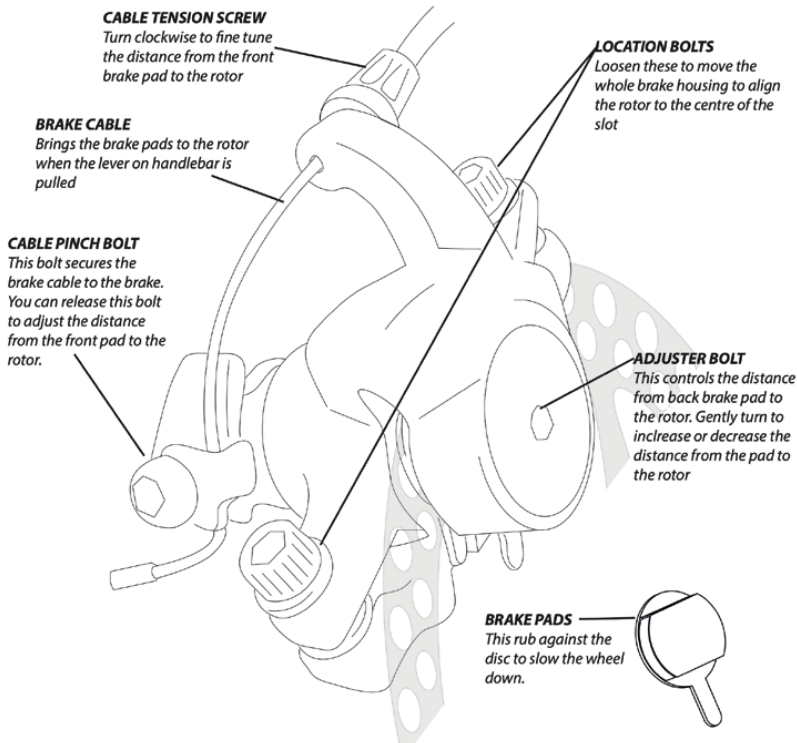

2.8 ADJUSTING THE GEARS

Before riding your bike, make sure your gears are properly adjusted and that you are happy with how the controls work. If your bike is equipped with gears, it will either have one or two shifters.

The shifter fitted to the right of the handlebar controls the rear gears. These are where you have a number of cogs on the rear wheel, and the chain is moved across them by a derailleur. The largest cog is the lowest gear and therefore the most easy to pedal. The smallest cog is the highest gear, and the hardest to pedal.

The shifter fitted to the left hand side of the handlebar (if equipped) will control the front gears. These gears work opposite to the rear gears, meaning the smallest cog is the lowest gear.

 **WARNING:** Never change gears whilst the bike is not moving or the pedals are not turning, as you could damage your gears and move out of adjustment.

Bikes come with the gears set from the factory, but slight adjustment may be needed before you ride your bike. In this section we will detail the different type of gear changes, and we will also explain how to make slight adjustments to these.

 **WARNING:** If you are unsure or do not understand these steps, you should consult a qualified bike mechanic before riding your bike.

2.8.1 SETTING GEARS ON A REAR DERAILLEUR

Gears are controlled by derailleurs, which are the mechanisms that move the chain up and down the cogs. The rear derailleur is controlled by the right hand gear shifter, and the front derailleur by the left shifter. To set the gears on the rear derailleur, follow these steps:

1. Turn the pedals and shift the gear on the right hand gear shifter to the highest number/lowest cog.
2. Look at the derailleur and the cog. These should be in line! If this is not the case, then you can adjust the L-screw slightly with a phillips screwdriver until they are perfectly aligned.

3. Change the shifter one position and see if the chain moves up one cog easily. If whilst changing the gears the chain will either not change cogs, or changes two cogs at a time, you can adjust the cable tension screw. Each derailleur model is different, so we recommend giving it half a turn one way and testing and adjusting accordingly until you achieve the desired result.
4. Now turn the pedals and change the shifter to the lowest number and largest cog.
5. You can now check if the chain and derailleur are in line. If not, or if the derailleur has excessive play towards the wheel, adjust the H-screw slightly until they are in line with no play.

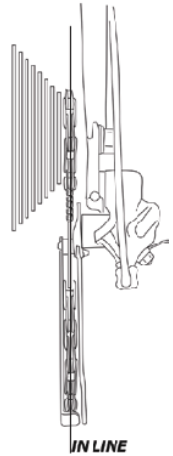

LIMITER SCREWS

These are marked 'H' & 'L' and are sometimes found in different positions on the derailleur

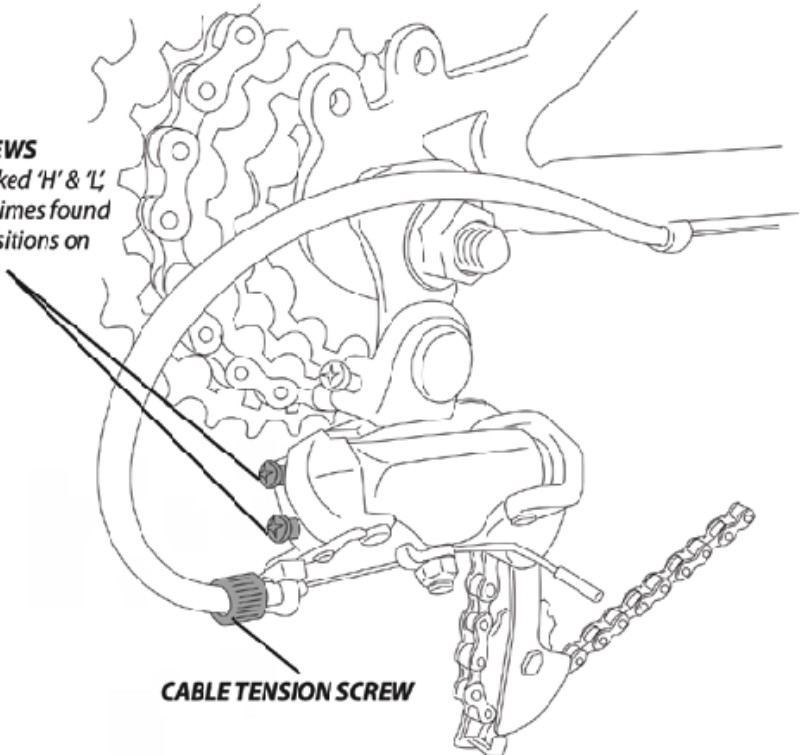

2.8.2 SETTING GEARS ON A FRONT DERAILLEUR

To set the gears on the rear derailleur, follow these steps:

1. Whilst turning the pedals, set the left hand gear shifter to the lowest gear (smallest cog at the front), and the right hand shifter to the highest gear (smallest cog at the back).
2. You should check that the chain is running freely through the cage on the front derailleur without catching. If it catches, you can move the cage by slightly adjusting the L-screw.
3. Leaving the left hand gear shifter where it is, set the right hand shifter to the lowest gear (largest cog) and repeat step 2.
4. Change the left hand shifter up one gear. If the gear doesn't change smoothly onto the next cog, you can adjust the cable tension screw. For the front derailleur, it is found either on the gear shifter (check which one you have in the following section), or on the downtube of the frame, just above the gear cable guide. Turn lightly and keep testing until you have achieved the desired result.
5. Once the gears are changing correctly, shift the left hand shifter on the highest gear and check that the chain can not clear the cage and come off the cog over the top. If it can, you can adjust it by slightly turning the H-screw with a phillips screwdriver.

2.8.3 GEARSHIFT MODELS

EASYFIRE

CABLE TENSION SCREW
Can be turned to add or remove slack to the gear cable

GEAR INDICATOR
Tells you what number gear you are in

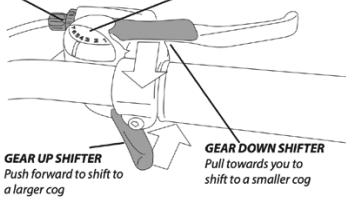

EASYFIRE POD

CABLE TENSION SCREW
Can be turned to add or remove slack to the gear cable

GEAR INDICATOR
Tells you what number gear you are in

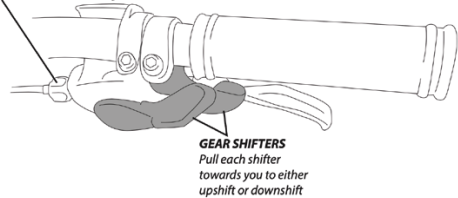

TWIST GRIP

GEAR INDICATOR
Tells you what number gear you are in

GEAR SHIFTER
Rotate to shift gears up and down the cogs

CABLE TENSION SCREW
Can be turned to add or remove slack to the gear cable

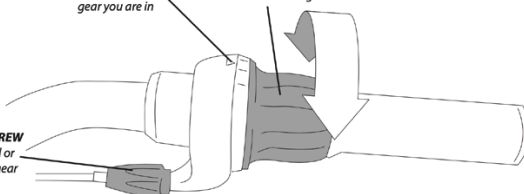

3. MAINTENANCE

Routine bicycle maintenance is an essential component of riding. The condition of your bicycle changes every time it is used, meaning more frequent maintenance is necessary the more you ride your bicycle. We recommend that service is executed by a professional bike mechanic. If you want to know when maintenance is needed, please refer to the appendix at the end of this manual.

⚠ WARNING: Carefully read the full manual including recommended service intervals, and more information about the maintenance of your bike. You can find this on qr.bigline.nl, or scan the QR code below.

4. WARRANTY

Warranty is valid for a period of two years (starting from the delivery date) on the bike frame and front fork and one year on other components, provided that the conditions of use described in the user manual are met and corresponding maintenance has been carried out. Parts subject to wear and tear are not covered by the warranty.

⚠ WARNING: Carefully read the full manual including all the warranty information on qr.bigline.nl, or scan the QR code below.





qr.bigline.nl

GUIDE DE L'UTILISATEUR - GUIDE DE DÉMARRAGE RAPIDE - FR

Félicitations pour l'achat de votre nouveau vélo ! Dans ce manuel, vous trouverez toutes les informations nécessaires pour profiter de votre vélo en toute sécurité. Si vous avez des questions, n'hésitez pas à nous contacter.

Amusez-vous à faire du vélo !

 Afin de réduire la quantité de papier utilisée pour ce manuel, vous ne trouverez qu'un guide de démarrage rapide dans la boîte de votre vélo.

 **!ATTENTION!** Lisez toujours attentivement le manuel complet avant d'utiliser le vélo. Le manuel complet, y compris les informations de maintenance et de garantie, est accessible via le code QR suivant. Si vous n'avez pas la possibilité de scanner ce code, veuillez visiter **qr.bigline.nl**.



qr.bigline.nl

1. INFORMATION SUR LA SÉCURITÉ

Au cours de ce manuel, vous pouvez lire des ATTENTIONS ou des REMARQUES. Veuillez prêter une attention particulière à ceux-ci tout au long.

⚠ ATTENTION: Ceci est illustré avec des consignes de sécurité. Le non-respect de ces instructions peut entraîner une défaillance mécanique ou des dommages.

REMARQUE: Ceci est indiqué pour mettre en évidence un point d'intérêt spécifique, ce qui aidera au montage d'entretien de ce vélo.

1.1 LA RESPONSABILITÉ DU PROPRIÉTAIRE

- Si le vélo a été acheté non assemblé, il est de la responsabilité du propriétaire de suivre toutes les instructions de montage et de réglage exactement telles qu'elles sont écrites dans ce manuel.
- Si votre vélo a été acheté assemblé, il est de la responsabilité du propriétaire de lire et de s'assurer que le vélo a été assemblé comme indiqué dans ce manuel.
- Savoir utiliser tous les équipements standards et accessoires du vélo.

1.2 SÉCURITÉ ROUTIÈRE

⚠ ATTENTION: Ce vélo est conçu pour être utilisé par une seule personne à la fois pour le transport général et les loisirs. Il n'est pas fait pour résister aux abus associés au retard de croissance et au saut. Toute forme d'utilisation abusive peut annuler votre garantie.

⚠ ATTENTION: Le non-respect par le cycliste du code de la route suivant peut entraîner des blessures pour le cycliste ou d'autres personnes.

- Respectez en tout temps le code de la route local, comme les feux de circulation, les panneaux et le passage aux piétons.
- Portez toujours un casque de vélo conforme aux normes de sécurité locales.
- Roulez toujours dans le même sens que la circulation. Ne roulez jamais à contre-courant.
- Évitez les dangers suivants : vannes de vidange, bords de route mous, gravier ou sable, nids-de-poule ou ornières, feuilles mouillées ou revêtement inégal.
- Ne transportez pas de colis ou d'objets qui obstruent votre vision ou le contrôle du vélo.
- Ne transportez aucun passager.
- Ne roulez pas avec les deux mains sur le guidon.
- Utilisez des signaux manuels. Indiquez les actions prévues, telles que tourner ou s'arrêter, par des signaux manuels appropriés.

- Serrez d'abord le frein arrière, puis serrez le frein avant. Le frein avant est plus puissant et s'il n'est pas utilisé correctement, vous risquez de perdre le contrôle et de tomber.
- Pendant la conduite, n'utilisez pas d'objets susceptibles de gêner votre audition.
- Roulez de manière prévisible et en ligne droite.

1.3 UTILISATION DE NUIT

Conduire un vélo la nuit est bien plus dangereux que le jour. Un cycliste n'est pas facilement visible par les automobilistes et les piétons. Par conséquent, les mineurs ne doivent jamais conduire à l'aube, au crépuscule ou tard dans la nuit. Les adultes ne doivent le faire que si nécessaire et lorsque des précautions de sécurité sont prises..

Si vous choisissez de rouler dans l'obscurité :

- Achetez, installez et utilisez un éclairage de vélo avant et arrière homologué sur route dans le pays d'utilisation.
- Assurez-vous que tous les réflecteurs du vélo sont correctement positionnés.
- Portez des vêtements réfléchissants de couleur claire, comme un gilet réfléchissant et des bandes réfléchissantes autour des bras et des jambes

1.4 TEMPS HUMIDE

Par temps humide, l'efficacité de vos freins (comme avec les freins d'autres véhicules) est considérablement réduite et vos pneus n'ont pas une aussi bonne traction que par temps sec. Pour vous assurer de pouvoir réduire votre vitesse et vous arrêter en toute sécurité sous la pluie, conduisez plus lentement et utilisez vos freins plus tôt et plus progressivement que s'il faisait sec.

1.5 CONDUITE HORS ROUTE

- Soyez extrêmement prudent lorsque vous ne roulez pas sur la chaussée.
- Portez toujours l'équipement de sécurité approprié.
- Roulez uniquement sur les sentiers.
- Évitez les rochers, les branches ou les dépressions dans le sol.
- À l'approche d'une descente, réduisez la vitesse, gardez votre poids en arrière et bas et utilisez le frein arrière plus que le frein avant.
- Soyez sensible à l'environnement, conscient de la propriété sur laquelle vous roulez et prévenant des autres que vous pourriez rencontrer sur le sentier.

2. SE PRÉPARER

⚠ ATTENTION: Avant d'utiliser votre vélo, suivez attentivement toutes les instructions de montage suivantes. Si vous avez des questions sur le montage, ou si vous doutez que vous ayez fait le montage correctement, n'hésitez pas à nous contacter.

2.1 ÉQUIPEMENT NÉCESSAIRE

Le montage de votre vélo doit être réalisé avec votre propre matériel. Vous aurez besoin d'outils tels qu'un tournevis à lame plate, un tournevis cruciforme, des clés (ajustables) et des clés Allen métriques (ou un multitool). Une clé dynamométrique peut également être nécessaire lors de l'installation.

2.2 STEM INSTALLATION AND ADJUSTMENT

⚠ ATTENTION: Lors de l'installation de la potence/du guidon, veillez à ne pas tordre les câbles.

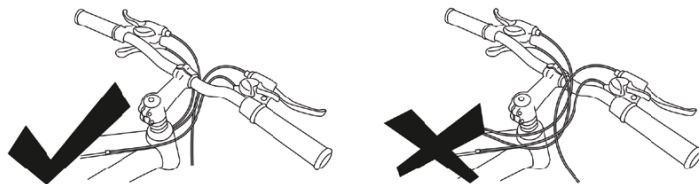

1. Pour régler la potence, desserrez le capuchon supérieur et les boulons de pincement en tournant dans le sens inverse des aiguilles d'une montre avec une clé Allen. Si vous retirez complètement le capuchon pour installer ou changer la potence, assurez-vous d'avoir la fourche au sol. Ne vous y accrochez pas, car une fois le top cap relâché, il risque de tomber et de vous faire perdre des parties du casque.
2. Une fois que le capuchon supérieur et les boulons de pincement sont desserrés, vous pouvez ajuster la potence et vous assurer qu'elle est alignée avec la roue avant.
3. Lors du serrage, vous devez commencer par le capuchon supérieur et le serrer jusqu'à ce que la potence et la fourche soient maintenues en place, mais la potence tournera de gauche à droite. Ensuite, serrez les boulons de pincement uniformément avec la potence alignée avec les fourches (il peut être plus facile de le réajuster avec la roue avant montée, de sorte que la potence soit alignée avec elle).

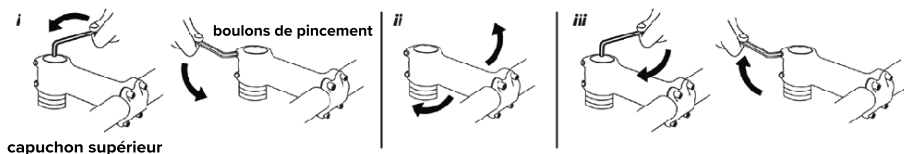

REMARQUE: La hauteur du guidon peut être ajustée en plaçant la potence à l'envers.

Pour installer ou retirer le guidon, vous devez desserrer les boulons de serrage à l'avant de la potence. Insérez ensuite le guidon et serrez chaque écrou un peu à la fois, en veillant à ce que l'écart entre la potence et le tampon de serrage reste égal. Prendre soin de bien centrer le guidon dans la potence.

Si vous avez besoin d'ajuster l'angle du guidon, vous pouvez le faire en desserrant légèrement les boulons de serrage, en tournant le guidon à l'angle sou-



haité, en vous assurant qu'il reste centré et en resserrant à nouveau.

2.3 INSTALLATION DE LA SELLE ET RÉGLAGE DE LA HAUTEUR

Le bon réglage de la selle est très important pour rendre votre expérience cycliste plus agréable et plus sûre. La bonne hauteur de selle ne doit pas entraîner le blocage de votre genou avec votre pied sur la pédale dans la position la plus basse, mais votre genou ne doit que légèrement fléchir.

1. Pour insérer la selle ou régler la hauteur, desserrez le collier de selle. La plupart de nos vélos sont équipés d'un mécanisme de libération rapide, qui peut être libéré à la main.
2. Une fois le collier de selle relâché, la tige de selle se desserre et vous pourrez déplacer la selle de haut en bas.

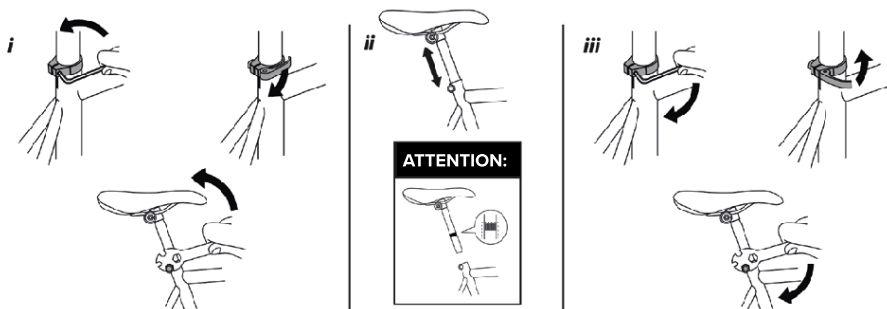

la marque d'insertion minimale
ne doit pas être visible

3. Une fois que votre selle est à la hauteur désirée, serrez le collier de selle comme indiqué.

REMARQUE: Avec un levier à dégagement rapide, pour appliquer une force de serrage suffisante, vous devez enrouler vos doigts autour du cadre du vélo pour obtenir un effet de levier et le levier doit laisser une empreinte claire dans la paume de votre main.

Lors du réglage de la selle, faites toujours attention au repère d'insertion minimum et assurez-vous toujours qu'il n'est pas visible au-dessus du cadre. Sinon, vous risquez d'endommager votre vélo ou de perdre le contrôle et de vous blesser gravement ou pire.

2.4 RÉGLAGE AVANT ET ARRIÈRE DE LA SELLE

Votre selle peut également être déplacée d'avant en arrière. Pour une position de conduite optimale, vous devez pouvoir atteindre confortablement le guidon et utiliser les freins et les vitesses tout en roulant avec les bras légèrement pliés au niveau des coudes.

1. Pour régler votre selle, dévissez l'écrou sous la selle soit à l'aide d'une clé plate soit d'une clé allen et tournez-le dans le sens inverse des aiguilles d'une montre.
2. Vous pouvez ensuite ajuster votre selle vers l'arrière et vers l'avant, en vous assurant que seule la partie plate du rail de selle est dans la pince.
3. Resserrer l'écrou sous la selle en tournant dans le sens des aiguilles d'une montre.

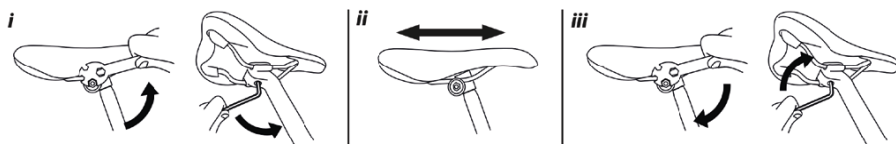

2.5 INSTALLATION ET RÉGLAGE DES ROUES

Les essieux des roues sont insérés dans des fentes, appelées « pattes », dans la fourche et le cadre.

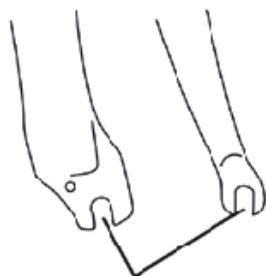

Pattes de fourche



Pattes arrière

2.5.1 SYSTÈME DE DÉGAGEMENT RAPIDE

Si votre vélo est équipé d'un système de blocage rapide, le moyeu de roue est maintenu en place par la force du levier de blocage rapide poussant une patte et tirant l'écrou de réglage de tension contre l'autre patte. La quantité de force de serrage est contrôlée par l'écrou de réglage de la tension. Tourner l'écrou de réglage de la tension dans le sens des aiguilles d'une montre tout en empêchant le levier de tourner augmente la force de serrage ; le tourner dans le sens inverse des aiguilles d'une montre tout en empêchant le levier de tourner réduit la force de serrage. Moins d'un demi-tour de l'écrou de réglage de la tension peut faire la différence entre une force de serrage sûre et une force de serrage dangereuse. Vous devez serrer l'écrou de réglage de la tension jusqu'à ce qu'il soit serré à la main avant de fermer le levier de dégage-ment rapide.

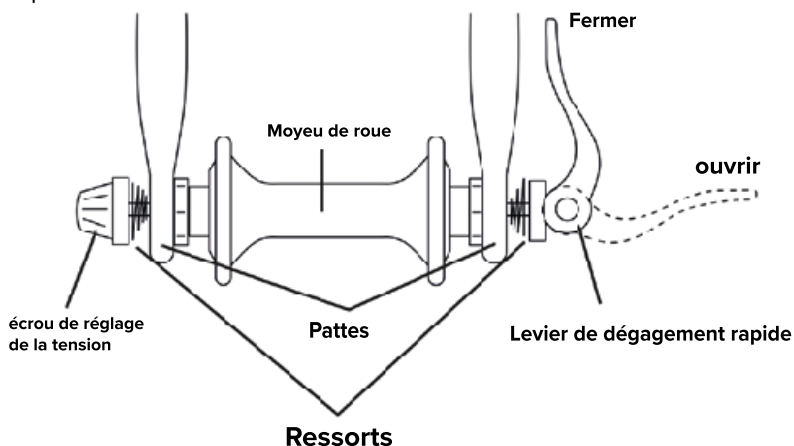

Démonter ou régler une roue avant avec un système de blocage rapide

1. Vous devez retirer l'écrou de réglage de la tension et un ressort de la broche en tournant dans le sens inverse des aiguilles d'une montre.
2. Vous devez ensuite insérer la brochette à travers l'axe de la roue, remettre le ressort en place (toujours avec l'extrémité étroite du ressort face à la roue) et revisser l'écrou de réglage de tension très lâchement, quelques tours suffiront.
3. Pour cette étape, tant que votre selle et votre guidon sont installés, cela aide à retourner le vélo. Vous devez ensuite insérer la roue dans les pattes comme indiqué, en vous assurant que les ressorts sont à l'extérieur de la patte. Le levier de dégagement rapide doit être du côté opposé au côté de la chaîne. Vous devez peut-être relâcher les freins pour faire passer la roue. Si c'est le cas, allez à la section freins de ce manuel où vous trouverez des instructions sur la façon de procéder.
4. Une fois la roue en place dans les pattes, maintenez le levier de dégagement rapide en position ouverte et tournez l'écrou de réglage de la tension dans le sens des aiguilles d'une montre jusqu'à ce qu'il soit serré à la main. Une fois serré à la main, déplacez le levier de blocage rapide en position fermée, afin qu'il soit parallèle à la fourche.

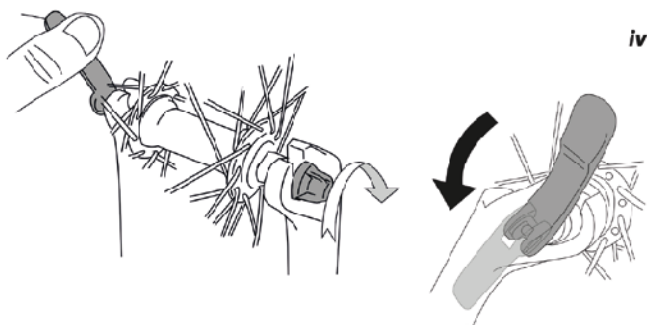
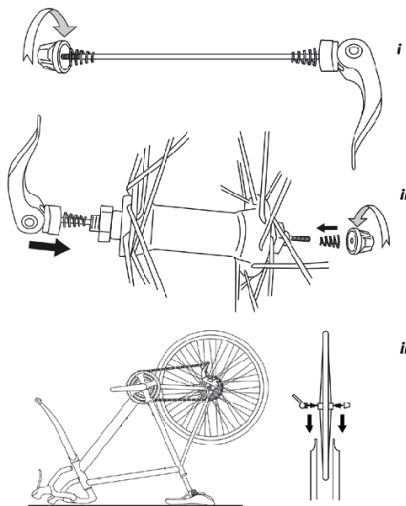

⚠ ATTENTION: Si vous avez desserré votre frein pour mettre la roue en place, il est très important que vous le réengagiez maintenant. Consultez la section Freins de ce manuel pour savoir comment procéder.

Démonter ou régler une roue arrière avec un système de blocage rapide-

Cette étape est plus facile avec le vélo à l'envers, reposant sur la selle et le guidon. À cette fin, les images ici montrent à quoi ressemblent ces étapes avec le vélo à l'envers.

1. Si votre vélo a des vitesses, mettez le dérailleur arrière en vitesse supérieure (le pignon arrière le plus petit et le plus à l'extérieur).
2. Vous devrez alors peut-être relâcher les freins pour obtenir un dégagement suffisant pour le passage de la roue. Si tel est le cas, consultez la section sur les freins de ce manuel pour savoir comment procéder.
3. Ouvrez le levier de blocage rapide, puis poussez la roue suffisamment loin vers l'avant pour pouvoir retirer la chaîne du pignon arrière.
4. Si votre vélo a des vitesses, tirez le corps du dérailleur vers l'arrière avec votre main droite pour relâcher la tension sur la chaîne et maintenez-la là pour l'étape suivante.
5. Vous pouvez maintenant retirer la roue des pattes.

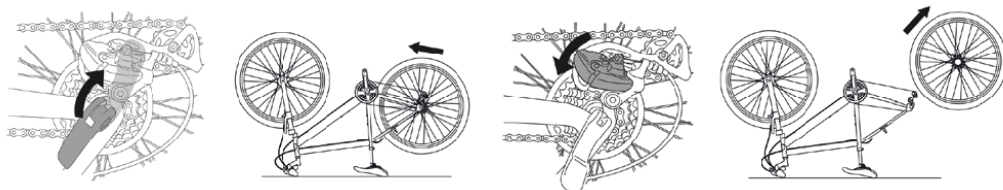

⚠ ATTENTION: Si vous avez desserré votre frein pour mettre la roue en place, il est très important que vous le réengagiez maintenant. Consultez la section Freins de ce manuel pour savoir comment procéder.

2.5.2 SYSTÈME DE ROUE À ÉCROU

Le moyeu de roue est maintenu en place par la force des écrous borgnes contre les pattes. La quantité de force de serrage est contrôlée par le serrage des écrous. Tourner les écrous borgnes dans le sens des aiguilles d'une montre augmente la force de serrage - les tourner

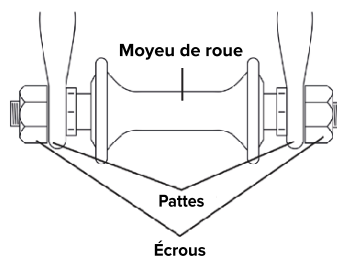

dans le sens inverse des aiguilles d'une montre réduit la force de serrage. Les deux écrous doivent être serrés au couple correct. Les couples recommandés peuvent être trouvés dans le manuel complet, accessible via le code QR au début de ce guide de démarrage rapide.

Installing and adjusting a front wheel with a nutted system

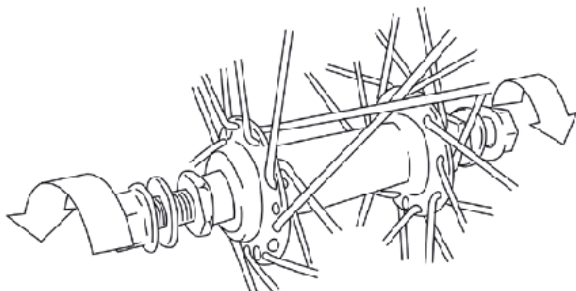

Les écrous borgnes seront déjà installés sur la roue avant. Assurez-vous que les écrous de roue sont desserrés en tournant dans le sens inverse des aiguilles d'une montre, en exposant autant de filetage que possible. Pour cette étape, tant que votre selle et votre guidon sont installés, cela aide à retourner le vélo. Assurez-vous de le faire sur une surface douce, pour éviter que le vélo ne s'endommage. Vous devez ensuite insérer la roue dans les pattes comme indiqué, en vous assurant que les rondelles de blocage se trouvent à l'extérieur de la fourche, comme indiqué. Vous devrez peut-être relâcher les freins pour faire passer la roue. Si c'est le cas, allez à la section freins de ce manuel. Vous y trouverez des instructions sur la façon de procéder.

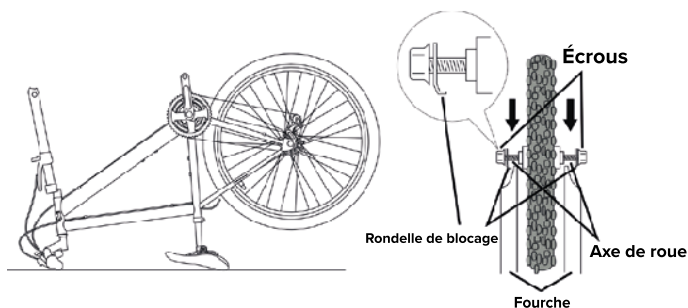

Si votre vélo est équipé de freins à disque, assurez-vous que le frein à disque

est correctement placé entre les plaquettes de frein lors du montage de la roue.

Placez le côté pointu de la rondelle de blocage dans le trou de la fourche comme indiqué, puis en vous assurant que l'écart entre la roue et la fourche est égal des deux côtés, serrez l'écrou en tournant dans le sens des aiguilles d'une montre à l'aide d'une clé. Les couples recommandés se trouvent au dos de ce manuel.

la goupille de la rondelle de blocage doit être placée dans le trou

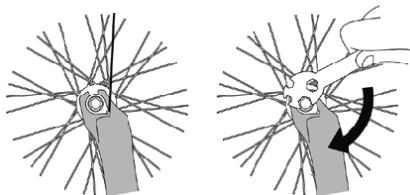

⚠ ATTENTION: Si vous avez desserré votre frein pour mettre la roue en place, il est très important que vous le réengagez maintenant. Consultez la section Freins de ce manuel pour savoir comment procéder.

Installation et réglage d'une roue arrière avec un système à écrou

1. Si le vélo est équipé de vitesses de dérailleur, placez le dérailleur arrière sur la vitesse la plus élevée (le pignon arrière le plus petit et le plus à l'extérieur).
2. En cas de freins en V, vous devrez peut-être relâcher les freins pour obtenir un dégagement suffisant pour que la roue puisse passer. Si tel est le cas, consultez la section sur les freins pour savoir comment procéder.
3. Si vous avez des vitesses, tirez le corps du dérailleur vers l'arrière avec votre main droite pour relâcher la tension sur la chaîne.
4. Vous pouvez maintenant retirer la roue des pattes.

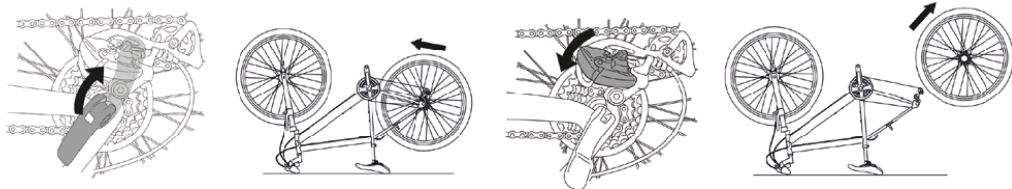

Lorsque vous devez remettre votre roue arrière en place, inversez simplement ces étapes.

⚠ ATTENTION: Si vous avez desserré votre frein pour mettre la roue en place, il est très important que vous le réengagiez maintenant. Consultez la section Freins de ce manuel pour savoir comment procéder.

2.6 INSTALLATION DES PÉDALES

Les pédales sont marquées si elles s'adaptent sur le côté droit ou gauche du vélo.

⚠ ATTENTION: Il est très important d'insérer la bonne pédale dans la bonne manivelle. Si vous ne le faites pas, vous pouvez causer des dommages irréparables qui ne sont pas couverts par la garantie.

1. Des autocollants indiquent la pédale gauche et droite. Si ceux-ci sont tombés, regardez la fin du fil où il est imprimé.
2. La bonne pédale doit être fixée sur le côté correspondant du vélo, c'est-à-dire la pédale gauche sur le côté gauche et la pédale droite sur le côté droit.
3. Les pédales doivent être vissées dans des directions opposées afin qu'elles ne tombent pas pendant l'utilisation. La pédale gauche est vissée dans le sens inverse des aiguilles d'une montre, la pédale droite est vissée dans le sens des aiguilles d'une montre.

2.7 RÉGLAGE ET UTILISATION CORRECTE DES FREINS

ATTENTION: Il est très important pour votre sécurité d'apprendre et de vous rappeler quel levier de frein contrôle quel frein sur votre vélo. Assurez-vous que vos mains peuvent atteindre et serrer confortablement les leviers de frein.

2.7.1 INSTALLATION ET RÉGLAGE DES V-BRAKES

Les freins en V sont un type courant de freins sur jante. Les freins sur jante fonctionnent en serrant les plaquettes de frein (généralement en caoutchouc) contre la jante afin de ralentir la roue. Les freins sont une partie très importante de votre vélo et vous devez vous familiariser avec le type de frein dont vous disposez. Il est également important de les maintenir en service. Vous devrez peut-être ajuster vos freins, et vous devrez peut-être les relâcher et les engager pour remplacer une roue. Dans ce manuel, vous trouverez un guide sur la façon de procéder.

⚠ ATTENTION: Si vous n'êtes pas sûr de quoi que ce soit à voir avec vos freins ou leurs fonctions, vous devriez consulter un mécanicien vélo qualifié avant d'utiliser votre vélo. Si votre vélo est équipé de V-brakes, vous devez vérifier régulièrement les points suivants et ajuster en conséquence.

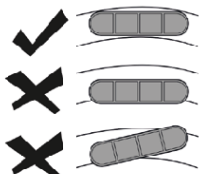

Vérifiez que les plaquettes de frein sont perpendiculaires à la jante

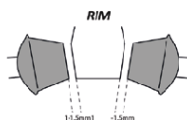

Les deux plaquettes de frein doivent être parallèles et à égale distance de la jante (1-1,5 mm). Lorsque les plaquettes de frein commencent à s'user, vous pouvez ajuster la distance entre la plaquette et la jante en tournant la vis de réglage du câble sur le levier de frein. Vos bras de frein peuvent également avoir un dispositif de réglage, consultez cette section pour déterminer le type de frein de votre vélo.

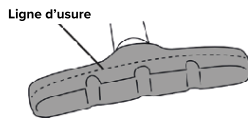
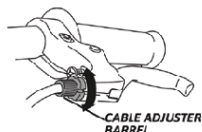

Les plaquettes de frein ne doivent pas être usées au-delà de la ligne d'usure

Note: Les deux bras de frein doivent se déplacer sur la même distance lorsque vous appuyez sur le levier de frein. La jante doit rouler librement à travers les plaquettes de frein, sans contact lorsque le frein est ouvert. Les plaquettes de frein doivent toucher la jante avant que le levier de frein ne soit à $\frac{1}{3}$ du chemin vers le guidon.

i

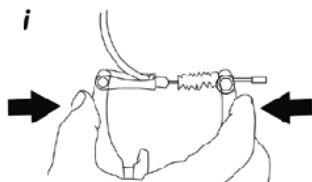

ii

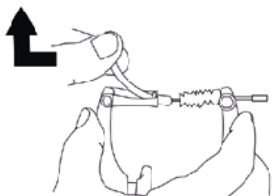

Pour desserrer vos freins en V afin de monter ou de remplacer votre roue, retirez le protecteur en caoutchouc noir et serrez les deux bras de frein ensemble. Tout en les tenant, vous pouvez retirer le frein par la nouille comme indiqué. Pour réengager les freins une fois la roue montée, vous devez serrer à nouveau les bras de frein et inverser l'étape ii.

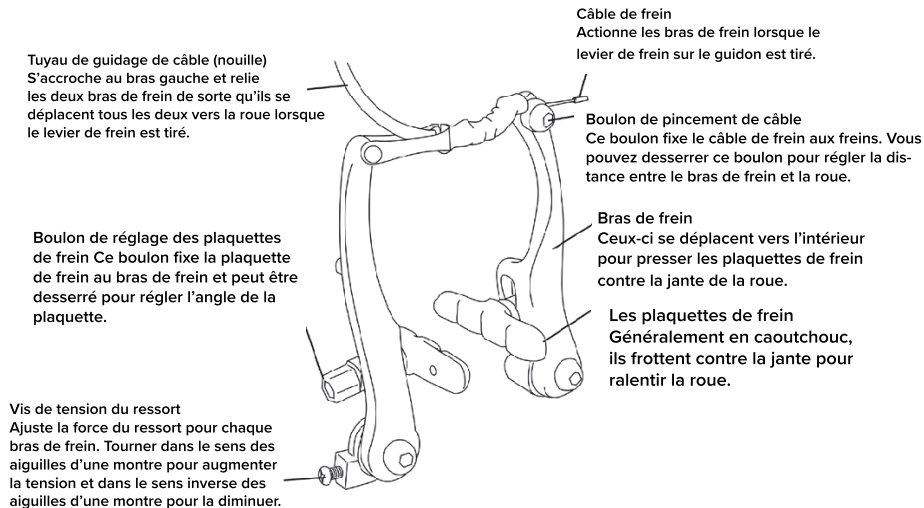

2.7.2 INSTALLATION ET RÉGLAGE DES FREINS À DISQUE

Si votre vélo est équipé de freins à disque, lisez attentivement les informations suivantes. Les freins à disque fonctionnent en serrant les plaquettes de frein contre un disque afin de ralentir la roue. Il est important que vous les gardiez en bon état. Vous devrez peut-être régler ces freins de temps à autre.

⚠ ATTENTION: Si vous n'êtes pas sûr de quoi que ce soit à voir avec vos freins ou leurs fonctions, vous devriez consulter un mécanicien vélo qualifié avant d'utiliser votre vélo.

Vous devez vérifier régulièrement ces points et ajuster en conséquence.

- La roue doit rouler librement dans le frein sans contact avec les plaquettes de frein lorsque le frein est ouvert.
- Le disque doit être centré dans la fente entre les plaquettes de frein, comme illustré.
- Les plaquettes de frein usées doivent être remplacées immédiatement.
- Les plaquettes de frein doivent toucher le rotor avant que le levier de frein ne soit à $\frac{1}{3}$ du chemin vers le guidon.

⚠ ATTENTION: Sachez que les freins à disque chauffent après utilisation. Vous pourriez vous blesser au contact d'un disque chaud. Faites attention à vos jambes et à vos mains ! Un frein à disque contient également des pièces coupantes. Si vous touchez une partie quelconque des freins pendant que la roue tourne, cela peut également entraîner des blessures.

Avant d'utiliser votre vélo avec des freins à disque pour la première fois, utilisez un nettoyant pour freins à disque ou de l'alcool isopropylique. Lorsque vous utilisez votre vélo avec des freins à disque pour la première fois, les performances de freinage peuvent être loin d'être parfaites. Nous vous recommandons de rouler doucement sur le vélo pendant environ 25 kilomètres pour les roder avant de descendre des collines.

Vis de tension du câble

Tournez dans le sens des aiguilles d'une montre pour régler avec précision la distance entre la plaquette de frein avant et le rotor.

Câble de frein

Apportez les plaquettes au rotor lorsque le levier sur le guidon est tiré.

Boulon de pincement de câble

Ce boulon fixe le câble de frein au frein. Vous pouvez desserrer ce boulon pour régler la distance entre le patin avant et le rotor.

Boulons de localisation

Desserrez-les pour déplacer l'ensemble du boîtier de frein afin d'aligner le rotor au centre de la fente.

Boulon de réglage

Cela contrôle la distance entre la plaquette de frein et le rotor. Tournez doucement pour augmenter ou diminuer la distance entre le patin et le rotor.

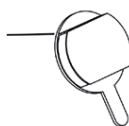

Les plaquettes de frein
Ceux-ci frottent contre
le disque pour ralentir la
roue.

2.8 RÉGLAGE DES VITESSES

Avant d'utiliser votre vélo, assurez-vous que vos vitesses sont correctement réglées et que vous êtes satisfait du fonctionnement des commandes. Si votre vélo est équipé de vitesses, il aura soit un ou deux leviers de vitesses.

Le levier de vitesses monté à droite du guidon commande les vitesses arrière. C'est là que vous avez un certain nombre de pignons sur la roue arrière, et la chaîne est déplacée à travers eux par un dérailleur. Le plus grand pignon est le rapport le plus bas et donc le plus facile à pédaler. Le plus petit rouage est le rapport le plus élevé et le plus difficile à pédaler.

Le levier de vitesses monté sur le côté gauche du guidon (le cas échéant) contrôlera les vitesses avant. Ces engrenages fonctionnent à l'opposé des engrenages arrière, ce qui signifie que le plus petit pignon est le rapport le plus bas.

⚠ ATTENTION: Ne changez jamais de vitesse lorsque le vélo ne bouge pas ou que les pédales ne tournent pas, car vous pourriez endommager vos vitesses et vous dérégler.

Les vélos sont livrés avec les engrenages réglés en usine, mais un léger ajustement peut être nécessaire avant de monter sur votre vélo. Dans cette section, nous détaillerons les différents types de changements de vitesse, et nous expliquerons également comment apporter de légers ajustements à ceux-ci.

⚠ ATTENTION: Si vous n'êtes pas sûr ou ne comprenez pas ces étapes, vous devriez consulter un mécanicien vélo qualifié avant d'utiliser votre vélo.

2.8.1 RÉGLAGE DES VITESSES SUR UN DÉRAILLEUR ARRIÈRE

Les engrenages sont contrôlés par des dérailleurs, qui sont les mécanismes qui déplacent la chaîne de haut en bas des pignons. Le dérailleur arrière est contrôlé par le levier de vitesses droit et le dérailleur avant par le levier de vitesses gauche. Pour régler les vitesses sur le dérailleur arrière, procédez comme suit :

1. Tournez les pédales et passez la vitesse sur le levier de vitesses droit sur le

nombre le plus élevé/le pignon le plus bas.

2. Regardez le dérailleur et le pignon. Ceux-ci devraient être en ligne! Si ce n'est pas le cas, vous pouvez ajuster légèrement la vis en L avec un tournevis cruciforme jusqu'à ce qu'elles soient parfaitement alignées.
3. Changez le levier de vitesses d'une position et voyez si la chaîne monte facilement d'un pignon. Si, lors du changement de vitesse, la chaîne ne change pas de pignon ou change deux pignons à la fois, vous pouvez régler la vis de tension du câble. Chaque modèle de dérailleur est différent, nous vous recommandons donc de lui donner un demi-tour dans un sens et de tester et d'ajuster en conséquence jusqu'à ce que vous obteniez le résultat souhaité.
4. Maintenant, tournez les pédales et changez le levier de vitesses sur le nombre le plus bas et le plus grand pignon.
5. Vous pouvez maintenant vérifier si la chaîne et le dérailleur sont alignés. Si ce n'est pas le cas, ou si le dérailleur a un jeu excessif vers la roue, ajustez légèrement la vis H jusqu'à ce qu'elle soit alignée sans jeu.

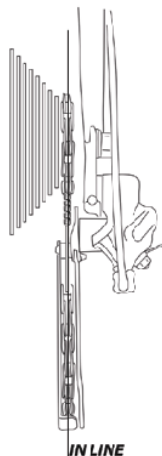

Vis du limiteur

Ceux-ci sont marqués 'H' et 'L', et se trouvent parfois dans différentes positions sur le dérailleur.

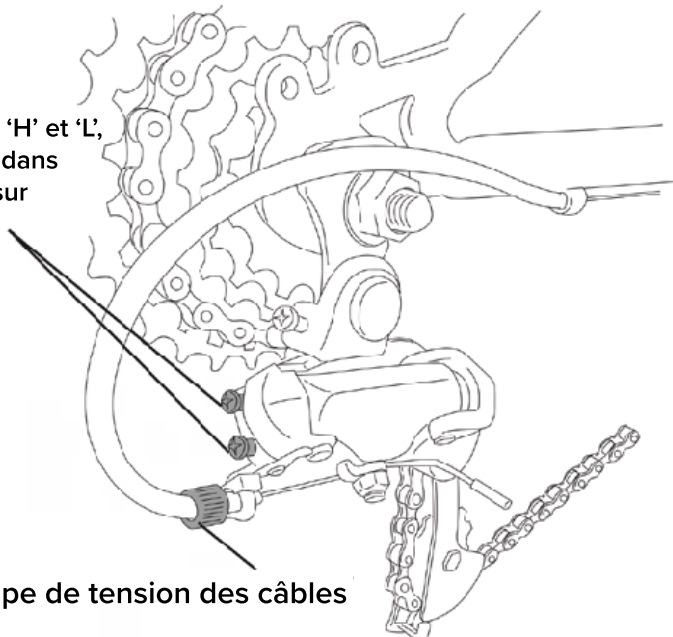

2.8.2 RÉGLAGE DES VITESSES SUR UN DÉRAILLEUR AVANT

Pour régler les vitesses sur le dérailleur arrière, procédez comme suit :

1. Tout en tournant les pédales, réglez le levier de vitesses gauche sur le rapport le plus bas (le plus petit pignon à l'avant) et le levier de vitesses droit sur le rapport le plus élevé (le plus petit pignon à l'arrière).
2. Vous devez vérifier que la chaîne passe librement dans la cage du dérailleur avant sans s'accrocher. S'il s'accroche, vous pouvez déplacer la cage en ajustant légèrement la vis en L.
3. En laissant le levier de vitesses gauche où il se trouve, réglez le levier de vitesses droit sur le rapport le plus bas (le plus grand pignon) et répétez l'étape 2.
4. Montez d'un rapport le levier de vitesses gauche. Si la vitesse ne passe pas en douceur sur le pignon suivant, vous pouvez régler la vis de tension du câble. Pour le dérailleur avant, il se trouve soit sur le levier de vitesse (vérifiez celui que vous avez dans la section suivante), soit sur le tube diagonal du cadre, juste au-dessus du guide-câble de vitesse. Tournez légèrement et continuez à tester jusqu'à ce que vous ayez atteint le résultat souhaité.
5. Une fois que les vitesses changent correctement, placez le levier de vitesses gauche sur la vitesse la plus élevée et vérifiez que la chaîne ne peut pas sortir de la cage et se détacher du pignon par le haut. Si c'est le cas, vous pouvez l'ajuster en tournant légèrement la vis H avec un tournevis cruciforme.

2.8.3 MODÈLES DE CHANGEMENT DE VITESSE

EASYFIRE

Vis de tension du câble
Peut être tourné pour ajouter ou supprimer du mou au câble d'engrenage.

Indicateur de vitesse
Vous indique dans quelle vitesse vous vous trouvez.

Levier de vitesse vers le haut
Poussez vers l'avant pour passer à un pignon plus grand.

Levier de vitesse vers le bas
Tirez vers vous pour rétrograder dans un rapport plus petit.

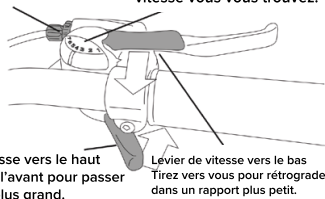

EASYFIRE POD

Vis de tension du câble
Peut être tourné pour ajouter ou supprimer du mou au câble d'engrenage.

Indicateur de vitesse
Vous indique dans quelle vitesse vous vous trouvez.

Manettes de vitesse
Tirez chaque manette vers vous pour monter ou rétrograder.

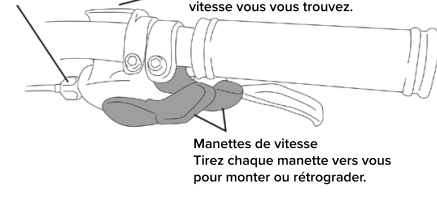

TWIST GRIP

Vis de tension du câble
Peut être tourné pour ajouter ou supprimer du mou au câble d'engrenage.

Indicateur de vitesse
Vous indique dans quelle vitesse vous vous trouvez.

Levier de vitesse
Tournez pour changer de vitesse de haut en bas des rouages.

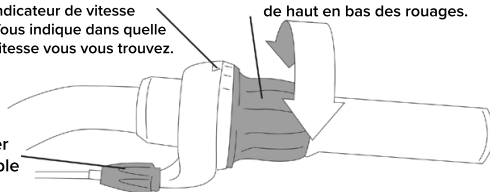

3. L'ENTRETIEN

L'entretien de routine du vélo est un élément essentiel de la conduite. L'état de votre vélo change à chaque utilisation, ce qui signifie qu'un entretien plus fréquent est nécessaire plus vous roulez avec votre vélo. Nous recommandons que l'entretien soit effectué par un mécanicien vélo professionnel. Si vous voulez savoir quand l'entretien est nécessaire, veuillez consulter l'annexe à la fin de ce manuel.

⚠ ATTENTION: Lisez attentivement le manuel complet, y compris les intervalles d'entretien recommandés et plus d'informations sur l'entretien de votre vélo. Vous pouvez le trouver sur qr.bigline.nl, ou scanner le code QR ci-dessous.

4. GARANTIE

La garantie est valable pour une période de deux ans (à compter de la date de livraison) sur le cadre et la fourche du vélo et d'un an sur les autres composants, à condition que les conditions d'utilisation décrites dans le manuel d'utilisation soient remplies et que l'entretien correspondant ait été effectué. Les pièces sujettes à usure ne sont pas couvertes par la garantie.

⚠ ATTENTION: Lisez attentivement le manuel complet, y compris toutes les informations de garantie sur qr.bigline.nl, ou scannez le code QR ci-dessous.





qr.bigline.nl

BENUTZERHANDBUCH - SCHNELLSTARTANLEITUNG - DE

Herzlichen Glückwunsch zum Kauf Ihres neuen Fahrrads! In diesem Handbuch finden Sie alle notwendigen Informationen, um Ihr Fahrrad sicher genießen zu können. Wenn Sie Fragen haben, zögern Sie bitte nicht, uns zu kontaktieren.

Viel Spaß beim Radfahren!

 Um den Papierverbrauch für dieses Handbuch zu reduzieren, finden Sie in der Verpackung Ihres Fahrrads nur eine Kurzanleitung.

 **!WARNUNG!:** Lesen Sie immer sorgfältig die vollständige Bedienungsanleitung, bevor Sie das Fahrrad benutzen. Das vollständige Handbuch, einschließlich Wartungs- und Garantieinformationen, ist über den folgenden QR-Code zugänglich. Wenn Sie nicht die Möglichkeit haben, diesen Code zu scannen, besuchen Sie bitte **qr.bigline.nl**.



qr.bigline.nl

1. SICHERHEITSINFORMATION

In diesem Handbuch können Sie **WARNUNGEN** oder **HINWEISE** lesen. Bitte beachten Sie diese durchgehend besonders.

⚠️ WARNUNG : Dies wird mit Sicherheitshinweisen angezeigt. Nichtbeachtung kann zu mechanischem Versagen oder Beschädigung führen.

HINWEIS: Dies wird gezeigt, um einen bestimmten Punkt von Interesse hervorzuheben, der bei der Montage oder Wartung dieses Fahrrads hilfreich sein wird.

1.1 VERANTWORTUNG DES EIGENTÜMERS

- Wenn das Fahrrad unmontiert gekauft wurde, liegt es in der Verantwortung des Besitzers, alle Montage- und Einstellanweisungen genau so zu befolgen, wie sie in diesem Handbuch beschrieben sind.
- Wenn Ihr Fahrrad zusammengebaut gekauft wurde, liegt es in der Verantwortung des Besitzers, dieses Handbuch zu lesen und sicherzustellen, dass das Fahrrad wie in dieser Anleitung gezeigt zusammengebaut wurde.
- Wissen, wie alle Standard- und Zubehörausrüstungen am Fahrrad verwendet werden.

1.2 VERKEHRSSICHERHEIT

⚠️ WARNUNG: Dieses Fahrrad ist so konzipiert, dass es von einem Fahrer gleichzeitig für den allgemeinen Transport und die Freizeitnutzung gefahren werden kann. Es ist nicht dafür gemacht, dem Missbrauch standzuhalten, der mit Stunting und Springen verbunden ist. Jede Form dieses Missbrauchs kann Ihre Garantie ungültig machen.

⚠️ WARNUNG: Die Nichteinhaltung der folgenden Verkehrsregeln durch den Fahrer kann zu Verletzungen des Fahrers oder anderer Personen führen.

- Befolgen Sie jederzeit die örtlichen Verkehrsregeln wie Verkehrszeichen, Schilder und Vorfahrt für Fußgänger.
- Tragen Sie immer einen Fahrradhelm, der den örtlichen Sicherheitsstandards entspricht.
- Fahren Sie immer in die gleiche Richtung wie der Verkehr. Fahren Sie niemals gegen den Verkehr.
- Vermeiden Sie die folgenden Gefahren: Abflusstore, weiche Straßenränder, Kies oder Sand, Schlaglöcher oder Spurrillen, nasses Laub oder unebene Pflasterung.
- Tragen Sie keine Pakete oder Gegenstände, die Ihre Sicht oder Kontrolle über das Fahrrad behindern.

- Befördern Sie keine Passagiere.
- Fahren Sie nicht mit beiden Händen vom Lenker.
- Verwenden Sie Handzeichen. Zeigen Sie beabsichtigte Handlungen wie Wenden oder Anhalten durch entsprechende Handzeichen an.
- Erst die Hinterradbremse betätigen, dann die Vorderradbremse. Die Vorderradbremse ist stärker und wenn sie nicht richtig eingesetzt wird, können Sie die Kontrolle verlieren und stürzen.
- Verwenden Sie während der Fahrt keine Gegenstände, die Ihr Gehör beeinträchtigen könnten.
- Fahren Sie vorhersehbar und in einer geraden Linie.

1.3 NACHTVERWENDUNG

Nachts mit dem Fahrrad zu fahren ist viel gefährlicher als tagsüber. Ein Radfahrer wird von anderen Autofahrern und Fußgängern nicht leicht gesehen. Daher sollten Minderjährige niemals im Morgengrauen, in der Abenddämmerung oder spät in der Nacht fahren. Erwachsene sollten dies nur tun, wenn es notwendig ist und wenn Sicherheitsvorkehrungen getroffen werden..

Wenn Sie bei Dunkelheit fahren möchten:

- Kaufen, installieren und verwenden Sie eine vordere und hintere Fahrradbeleuchtung, die im Verwendungsland für den Straßenverkehr zugelassen sind.
- Stellen Sie sicher, dass alle Reflektoren am Fahrrad richtig positioniert sind.
- Tragen Sie helle, reflektierende Kleidung, z. B. eine Warnweste und reflektierende Bänder um Arme und Beine.

1.4 NASSES WETTER

Bei nassem Wetter lässt die Bremswirkung (wie bei anderen Fahrzeugen auch) stark nach und Ihre Reifen haben nicht so viel Traktion wie bei trockener Fahrbahn. Damit Sie bei Regen die Geschwindigkeit reduzieren und sicher anhalten können, fahren Sie langsamer und bremsen früher und sanfter als bei trockenem Wetter.

1.5 OFFROAD-FAHREN

- Seien Sie äußerst vorsichtig, wenn Sie nicht auf Bürgersteigen fahren.
- Tragen Sie immer die richtige Sicherheitsausrüstung.

- Fahren Sie nur auf den Trails.
- Vermeiden Sie Steine, Äste oder Vertiefungen im Boden.
- Wenn Sie sich einer Abfahrt nähern, reduzieren Sie die Geschwindigkeit, halten Sie Ihr Gewicht nach hinten und niedrig und verwenden Sie die Hinterradbremse mehr als die Vorderradbremse.
- Seien Sie sensibel für die Umwelt, achten Sie auf das Gelände, auf dem Sie fahren, und nehmen Sie Rücksicht auf andere, denen Sie auf der Strecke begegnen könnten.

2. GEBRAUCH VORBEREITEN

⚠ WARNUNG: Bevor Sie mit Ihrem Fahrrad fahren, befolgen Sie alle folgenden Montageanweisungen genau. Wenn Sie Fragen zur Montage haben oder Zweifel haben, ob Sie die Montage richtig durchgeführt haben, zögern Sie nicht, sich mit uns in Verbindung zu setzen.

2.1 NOTWENDIGE AUSTRÜSTUNG

Die Montage Ihres Fahrrads muss mit Ihrer eigenen Ausrüstung durchgeführt werden. Sie benötigen Werkzeuge wie einen Schlitzschraubendreher, einen Kreuzschlitzschraubendreher, (verstellbare) Schraubenschlüssel und metrische Inbusschlüssel (oder ein Multitool). Auch ein Drehmomentschlüssel kann während der Installation benötigt werden.

2.2 VORBAU INSTALLATION UND EINSTELLUNG

⚠ WARNUNG: Achten Sie bei der Montage des Vorbaus/Lenkers darauf, die Kabel nicht zu verdrehen.

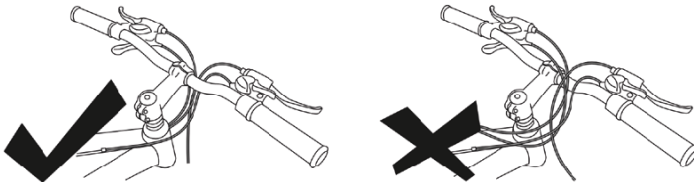

1. Um den Vorbau einzustellen, lösen Sie die Abdeckkappe und die Klemmschrauben, indem Sie sie mit einem Inbusschlüssel gegen den Uhrzeigersinn drehen. Wenn Sie die Kappe vollständig entfernen, um den Vorbau zu installieren oder zu wechseln, stellen Sie sicher, dass die Gabel auf dem Boden ist. Halten Sie sich nicht daran fest, denn sobald Sie die obere Kappe loslassen, könnte sie durchfallen und Sie könnten Teile des Steuersatzes verlieren.

2. Sobald die obere Kappe und die Klemmschrauben gelöst sind, können Sie den Vorbau einstellen und sicherstellen, dass er in einer Linie mit dem Vorderrad ist.
3. Beim Anziehen sollten Sie mit der oberen Kappe beginnen und sie festziehen, bis der Vorbau und die Gabel an Ort und Stelle gehalten werden, der Vorbau sich jedoch von links nach rechts dreht. Ziehen Sie dann die Klemmschrauben gleichmäßig an, wobei der Vorbau mit den Gabeln fluchtet (es kann einfacher sein, dies mit montiertem Vorderrad nachzustellen, damit der Vorbau mit ihm fluchtet).



HINWEIS: Die Höhe des Lenkers kann eingestellt werden, indem der Vorbau auf den Kopf gestellt wird.

Um den Lenker ein- oder auszubauen, müssen Sie die Klemmschrauben an der Vorderseite des Vorbaus lösen. Setzen Sie dann den Lenker ein und ziehen Sie jede Mutter nach und nach leicht an, achten Sie darauf, dass der Abstand zwischen Vorbau und Klemmstempel gleichmäßig bleibt. Achten Sie darauf, den Lenker im Vorbau zu zentrieren.

Wenn Sie den Winkel des Lenkers einstellen müssen, können Sie dies tun, indem Sie die Klemmschrauben leicht lösen, den Lenker in den gewünschten Winkel drehen, sicherstellen, dass er zentriert bleibt, und wieder festziehen.



2.3 SATTELMONTAGE & HÖHENEINSTELLUNG

Die richtige Sattelleinstellung ist sehr wichtig, um Ihr Fahrraderlebnis angenehmer und sicherer zu machen. Die richtige Sattelhöhe sollte nicht dazu führen, dass Ihr Knie mit Ihrem Fuß auf dem Pedal in der untersten Position blockiert, Ihr Knie sollte jedoch nur leicht gebeugt sein.

1. Um den Sattel einzusetzen oder die Höhe einzustellen, lösen Sie die Sattelklemme. Die meisten unserer Fahrräder verfügen über einen Schnell-

spanner, der per Hand gelöst werden kann.

2. Sobald die Sattelklemme gelöst ist, wird die Sattelstütze locker und Sie können den Sattel nach oben und unten bewegen.
3. Sobald Ihr Sattel die gewünschte Höhe erreicht hat, ziehen Sie die Sattelklemme wie abgebildet fest.

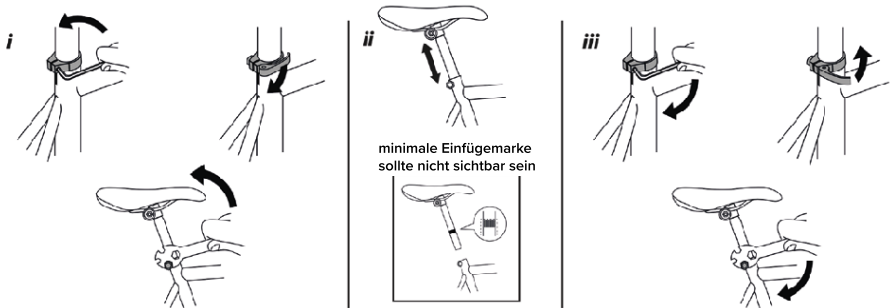

HINWEIS: Bei einem Schnellspannhebel müssen Sie, um genügend Klemmkraft aufzubringen, Ihre Finger um den Fahrradrahmen legen, um eine Hebelwirkung zu erzielen, und der Hebel sollte einen deutlichen Abdruck in Ihrer Handfläche hinterlassen. Achten Sie beim Einstellen des Sattels immer auf die minimale Einsteckmarkierung und achten Sie immer darauf, dass diese nicht über dem Rahmen sichtbar ist. Andernfalls riskieren Sie, Ihr Fahrrad zu beschädigen oder die Kontrolle zu verlieren und sich schwere oder schlimmere Verletzungen zuzuziehen.

2.4 VORDERER UND HINTERER EINSTELLBARER SATTEL

Ihr Sattel kann auch vor- und zurückbewegt werden. Für eine optimale Fahrposition sollten Sie in der Lage sein, den Lenker bequem zu erreichen und Bremsen und Schaltung zu bedienen, während Sie mit leicht gebeugten Armen an den Ellbogen fahren.

1. Um Ihren Sattel einzustellen, lösen Sie die Mutter unter dem Sattel entweder mit einem Schraubenschlüssel oder einem Inbusschlüssel und drehen Sie diese gegen den Uhrzeigersinn.
2. Anschließend können Sie Ihren Sattel nach vorne und hinten verstellen und dabei darauf achten, dass sich nur der flache Teil des Sattelgestells in der Klemmung befindet.
3. Ziehen Sie die Mutter unter dem Sattel wieder fest, indem Sie sie im Uhrzeigersinn drehen.

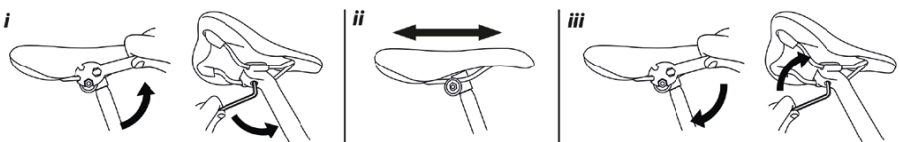

2.5 RADMONTAGE UND EINSTELLUNG

Die Laufradachsen werden in „Dropouts“ genannte Schlitze in Gabel und Rahmen eingesetzt.

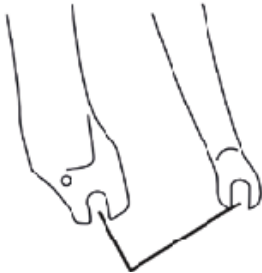

Ausfallende der Gabel



hinteres Ausfallende

2.5.1 QUICK RELEASE-SYSTEM / SCHNELLSPANNSYSTEM

Wenn Ihr Fahrrad mit einem Schnellspannsystem ausgestattet ist, wird die Radnabe durch die Kraft des Schnellspannhebels festgeklemmt, der ein Ausfallende drückt und die Spannungseinstellmutter gegen das andere Ausfallende zieht. Die Höhe der Klemmkraft wird durch die Spannungseinstellmutter gesteuert. Drehen der Spannungseinstellmutter im Uhrzeigersinn, während der Hebel am Drehen gehindert wird, erhöht die Klemmkraft; Durch Drehen gegen den Uhrzeigersinn, während der Hebel am Drehen gehindert wird, wird die Klemmkraft verringert. Weniger als eine halbe Umdrehung der Spannungseinstellmutter kann den Unterschied zwischen sicherer Klemmkraft und unsicherer Klemmkraft ausmachen. Sie sollten die Spannungseinstellmutter handfest anziehen, bevor Sie den Schnellspannhebel schließen.

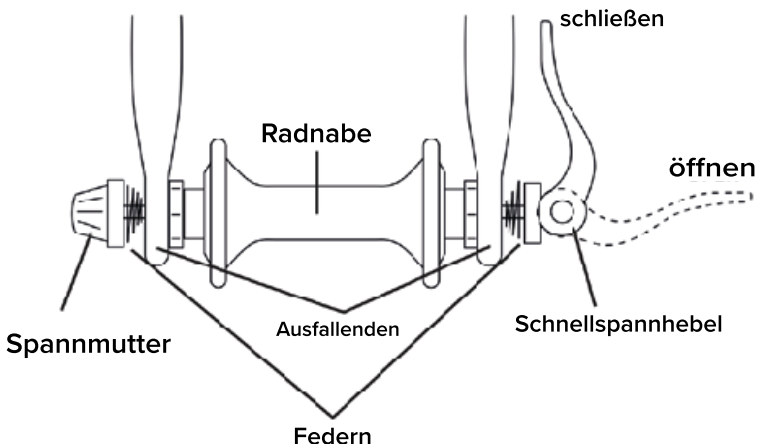

Entfernen oder Einstellen eines Vorderrads mit einem Schnellspannsystem

1. Sie müssen die Spannungseinstellmutter und eine Feder vom Spieß entfernen, indem Sie sie gegen den Uhrzeigersinn drehen.
2. Führen Sie dann den Spieß durch die Radachse, setzen Sie die Feder wieder ein (immer mit dem schmalen Ende der Feder zum Rad zeigend) und schrauben Sie die Spannungseinstellmutter wieder sehr locker an, nur ein paar Umdrehungen reichen aus.
3. Für diesen Schritt ist es hilfreich, das Fahrrad auf den Kopf zu stellen, solange Sattel und Lenker montiert sind. Setzen Sie dann das Laufrad wie abgebildet in die Ausfallenden ein und achten Sie darauf, dass sich die Federn an der Außenseite der Ausfallenden befinden. Der Schnellspannhebel sollte sich auf der der Kettenseite gegenüberliegenden Seite befinden. Möglicherweise müssen Sie die Bremsen lösen, um das Rad durchzubringen. Wenn dies der Fall ist, lesen Sie den Abschnitt „Bremsen“ in diesem Handbuch, wo Sie Anweisungen dazu finden.
4. Sobald das Laufrad in den Ausfallenden sitzt, halten Sie den Schnellspannhebel in der geöffneten Position und drehen Sie die Spannungseinstellmutter im Uhrzeigersinn, bis sie handfest angezogen ist. Sobald er handfest angezogen ist, bewegen Sie den Schnellspannhebel in die geschlossene Position, sodass dieser parallel zur Gabel ist.

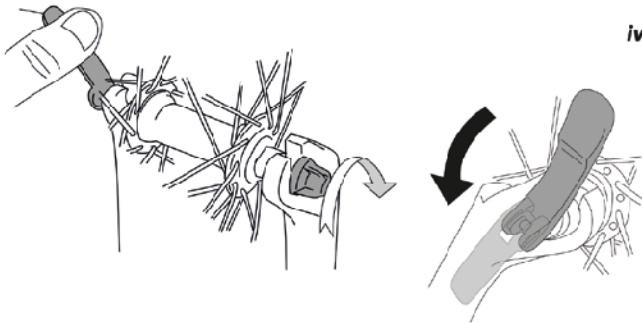
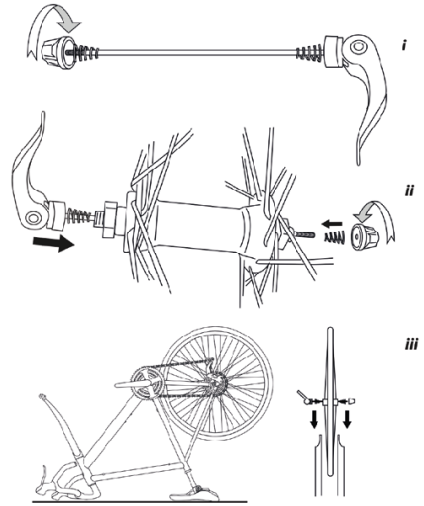

⚠️ WARNUNG: Wenn Sie Ihre Bremse gelöst haben, um das Rad hineinzubekommen, ist es sehr wichtig, dass Sie sie jetzt wieder anziehen. Anweisungen dazu finden Sie im Abschnitt „Bremsen“ in diesem Handbuch.

Entfernen oder Einstellen eines Hinterrads mit Schnellspannsystem

Dieser Schritt ist einfacher, wenn das Fahrrad auf dem Kopf steht und auf dem Sattel und dem Lenker ruht. Zu diesem Zweck zeigen die Bilder hier, wie diese Schritte aussehen, wenn das Fahrrad auf dem Kopf steht.

1. Si votre vélo a des vitesses, mettez le dérailleur arrière en vitesse supérieure (le pignon arrière le plus petit et le plus à l'extérieur).
2. Vous devrez alors peut-être relâcher les freins pour obtenir un dégagement suffisant pour le passage de la roue. Si tel est le cas, consultez la section sur les freins de ce manuel pour savoir comment procéder.
3. Ouvrez le levier de blocage rapide, puis poussez la roue suffisamment loin vers l'avant pour pouvoir retirer la chaîne du pignon arrière.
4. Si votre vélo a des vitesses, tirez le corps du dérailleur vers l'arrière avec votre main droite pour relâcher la tension sur la chaîne et maintenez-la là pour l'étape suivante.
5. Vous pouvez maintenant retirer la roue des pattes.

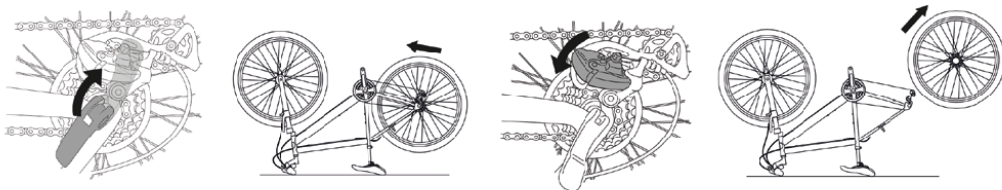

⚠️ WARNUNG: Wenn Sie Ihre Bremse gelöst haben, um das Rad hineinzubekommen, ist es sehr wichtig, dass Sie sie jetzt wieder anziehen. Anweisungen dazu finden Sie im Abschnitt „Bremsen“ in diesem Handbuch.

2.5.2 RADSYSYSTEM MIT MUTTERN

Die Radnabe wird durch die Kraft der Hutmuttern gegen die Ausfallenden geklemmt. Die Höhe der Klemmkraft wird durch das Anziehen der Muttern gesteuert. Drehen der Hutmuttern im Uhrzeigersinn erhöht die Spannkraft - Drehen gegen den Uhrzeigersinn verringert die Spannkraft.

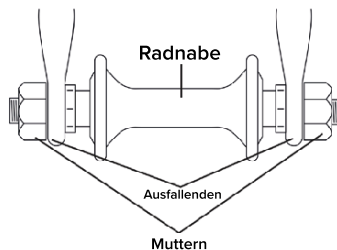

Beide Muttern müssen mit dem richtigen Drehmoment angezogen werden, das am Ende dieser Anleitung angegeben ist.

Einbau und Einstellung eines Vorderrads mit Muttern

Die Hutmuttern sind bereits am Vorderrad montiert. Stellen Sie sicher, dass die Radmuttern gelöst werden, indem Sie sie gegen den Uhrzeigersinn drehen und so viel Gewinde wie möglich freilegen.

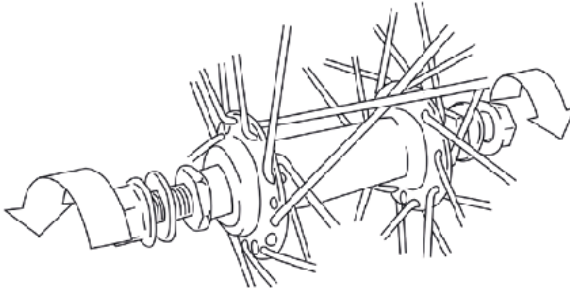

Für diesen Schritt ist es hilfreich, das Fahrrad auf den Kopf zu stellen, solange Sattel und Lenker montiert sind. Stellen Sie sicher, dass Sie dies auf einer weichen Oberfläche tun, um Schäden am Fahrrad zu vermeiden. Setzen Sie dann das Laufrad wie abgebildet in die Ausfallenden ein und achten Sie darauf, dass sich die Sicherungsscheiben wie abgebildet an der Außenseite der Gabel befinden. Möglicherweise müssen Sie die Bremsen lösen, um das Rad durchzubringen. Wenn dies der Fall ist, lesen Sie den Abschnitt „Bremsen“ in diesem Handbuch. Dort finden Sie eine Anleitung dazu.

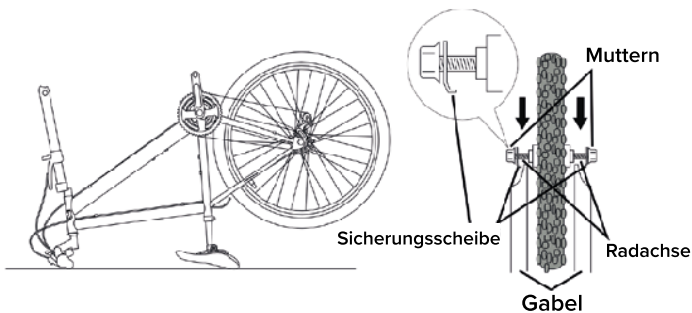

Wenn Ihr Fahrrad mit Scheibenbremsen ausgestattet ist, achten Sie bei der Montage des Laufrads darauf, dass die Scheibenbremse richtig zwischen den Bremsbelägen sitzt. Setzen Sie die spitze Seite der Sicherungsscheibe wie gezeigt in das Loch in der Gabel ein, stellen Sie dann sicher, dass der Abstand zwischen Rad und Gabel auf beiden Seiten gleich ist, und ziehen Sie die Mutter fest, indem Sie sie mit einem Schraubenschlüssel im Uhrzeigersinn drehen. Empfohlene Drehmomente finden Sie im vollständigen Handbuch, auf das Sie über den QR-Code am Anfang dieser Schnellstartanleitung zugreifen können.

Der Stift der Sicherungsscheibe muss in das Loch eingesetzt werden

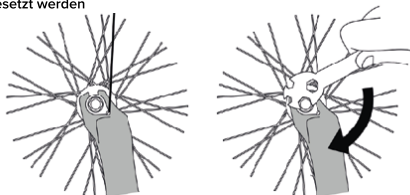

⚠ WARNUNG: Wenn Sie Ihre Bremse lösen, um das Rad hineinzubekommen, ist es sehr wichtig, dass Sie sie jetzt wieder einrücken. Anweisungen dazu finden Sie im Abschnitt „Bremsen“ in diesem Handbuch.

Einbau und Einstellung eines Hinterrads mit System mit Muttern

1. Sollte das Fahrrad eine Kettenschaltung haben, schalten Sie das Schaltwerk in den höchsten Gang (das kleinste, äußerste Kettenrad).
2. Im Falle von V-Bremsen müssen Sie möglicherweise die Bremsen lösen, um genügend Freiraum für das Passieren des Rads zu erhalten. Sollte dies der Fall sein, sehen Sie im Abschnitt Bremsen nach, wie dies zu tun ist.
3. Wenn Sie eine Schaltung haben, ziehen Sie den Umwerferkörper mit der rechten Hand zurück, um die Spannung an der Kette zu lösen.
4. Jetzt können Sie das Laufrad aus den Ausfallenden herausnehmen.

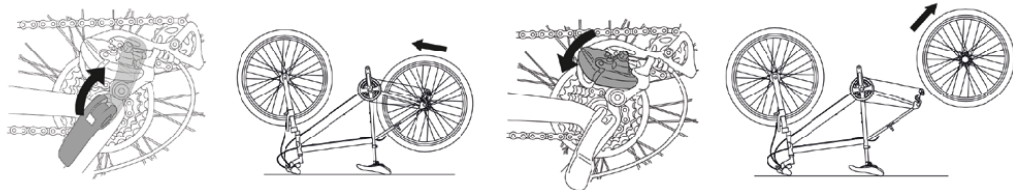

Wenn Sie Ihr Hinterrad wieder einsetzen müssen, kehren Sie diese Schritte einfach um.

⚠️ WARNUNG: Wenn Sie Ihre Bremse gelöst haben, um das Rad hineinzubekommen, ist es sehr wichtig, dass Sie sie jetzt wieder anziehen. Anweisungen dazu finden Sie im Abschnitt „Bremsen“ in diesem Handbuch.

2.6 INSTALLATION DER PEDALE

Pedale sind gekennzeichnet, ob sie auf die rechte oder linke Seite des Fahrrads passen.

⚠️ WARNUNG: Es ist sehr wichtig, das richtige Pedal in den richtigen Kurbelarm einzusetzen. Wenn Sie dies nicht tun, können Sie irreparable Schäden verursachen, die nicht durch die Garantie abgedeckt sind.

1. Aufkleber zeigen das linke und rechte Pedal an. Wenn diese abgefallen sind, schauen Sie auf das Ende des Fadens, wo es aufgedruckt ist.
2. Das richtige Pedal muss an der passenden Seite des Fahrrads angebracht werden, d. h. linkes Pedal an linker Seite und rechtes Pedal an rechter Seite.
3. Pedale müssen in entgegengesetzte Richtungen geschraubt werden, damit sie während des Gebrauchs nicht herunterfallen. Das linke Pedal wird gegen den Uhrzeigersinn eingeschraubt, das rechte Pedal wird im Uhrzeigersinn eingeschraubt.

2.7 EINSTELLUNG UND KORREKTER EINSATZ DER BREMSEN

⚠️ WARNUNG: Für Ihre Sicherheit ist es sehr wichtig, dass Sie lernen und sich merken, welcher Bremshebel welche Bremse an Ihrem Fahrrad steuert. Stellen Sie sicher, dass Ihre Hände die Bremshebel bequem erreichen und drücken können.

2.7.1 V-BRAKES MONTIEREN UND EINSTELLEN

V-Bremsen sind eine gängige Art von Felgenbremsen. Felgenbremsen funktionieren, indem Bremsbeläge (normalerweise aus Gummi) gegen die Felge gedrückt werden, um das Rad zu verlangsamen. Bremsen sind ein sehr wichtiger Teil Ihres Fahrrads, und Sie müssen sich mit dem jeweiligen Bremsentyp vertraut machen. Es ist auch wichtig, diese gewartet zu halten. Möglicherweise müssen Sie Ihre Bremsen einstellen, und Sie müssen sie möglicherweise lösen und einrasten, um ein Laufrad auszutauschen. In diesem Handbuch finden Sie eine Anleitung dazu.

⚠️ WARNUNG: Wenn Sie sich in Bezug auf Ihre Bremsen oder deren Funktionen unsicher sind, sollten Sie sich vor der Fahrt mit Ihrem Fahrrad von einem qualifizierten Fahrradmechaniker beraten lassen.

Wenn Ihr Fahrrad mit V-Bremsen ausgestattet ist, müssen Sie die folgenden Punkte regelmäßig überprüfen und entsprechend einstellen.

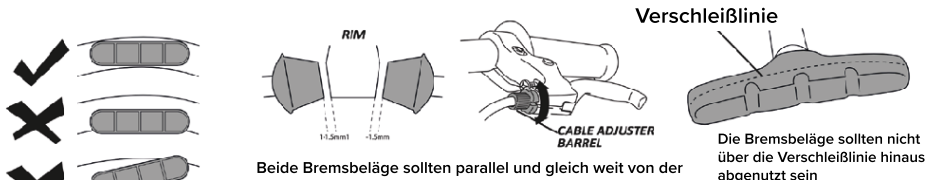

Beide Bremsbeläge sollten parallel und gleich weit von der Felge entfernt sein (1-1,5 mm). Wenn sich die Bremsbeläge abnutzen, können Sie den Abstand zwischen Bremsbelag und Felge fein einstellen, indem Sie die Kabeleinsteilschraube am Bremshebel drehen. Ihre Bremsarme können auch einen Einsteller haben, lesen Sie diesen Abschnitt, um festzustellen, welche Art von Bremse Ihr Fahrrad hat.

Überprüfen Sie, ob die Bremsbeläge rechtwinklig zur Felge sind

HINWEIS: Beide Bremsarme sollten sich gleich weit bewegen, wenn Sie den Bremshebel betätigen. Die Felge soll frei durch die Bremsbeläge laufen, ohne Kontakt bei geöffneter Bremse. Die Bremsbeläge sollten die Felge berühren, bevor der Bremshebel $\frac{1}{3}$ des Weges zum Lenker ist.

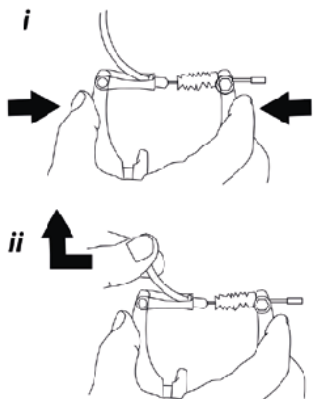

Um Ihre V-Bremsen zu lösen, um Ihr Laufrad zu montieren oder auszutauschen, ziehen Sie den schwarzen Gummischutz zurück und drücken Sie die beiden

Bremsarme zusammen. Während Sie diese halten, können Sie die Bremse wie gezeigt an der Nudel herausziehen. Um die Bremsen nach der Montage des Laufrads wieder zu aktivieren, müssen Sie die Bremsarme wieder zusammendrücken und Schritt ii umkehren.

Kabelführungsrohr (Nudel)

Wird in den linken Arm eingehakt und verbindet die beiden Bremsarme so, dass sie sich beide zum Rad bewegen, wenn der Bremshebel gezogen wird.

Bremsbelag-Einstellschraube

Diese Schraube sichert den Bremsbelag am Bremsarm und kann gelöst werden, um den Winkel des Bremsbelags einzustellen.

Federspannschraube

Stellt die Federstärke für jeden Bremsarm ein. Drehen Sie im Uhrzeigersinn, um die Spannung zu erhöhen, und gegen den Uhrzeigersinn, um sie zu verringern.

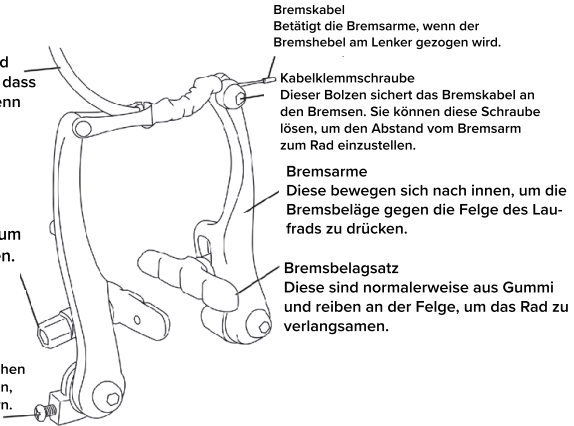

2.7.2 SCHEIBENBREMSEN MONTIEREN UND EINSTELLEN

Wenn Ihr Fahrrad mit Scheibenbremsen ausgestattet ist, lesen Sie die folgenden Informationen sorgfältig durch. Scheibenbremsen arbeiten, indem sie Bremsbeläge gegen eine Scheibe drücken, um das Rad zu verlangsamen. Es ist wichtig, dass Sie diese gewartet halten. Möglicherweise müssen Sie diese Bremsen von Zeit zu Zeit nachstellen.

⚠️ WARNUNG: Wenn Sie sich in Bezug auf Ihre Bremsen oder deren Funktionen unsicher sind, sollten Sie sich vor der Fahrt mit Ihrem Fahrrad von einem qualifizierten Fahrradmechaniker beraten lassen.

Diese Punkte sollten Sie regelmäßig überprüfen und entsprechend anpassen.

- Das Rad sollte frei durch die Bremse laufen, ohne Kontakt mit den Bremsbelägen, wenn die Bremse geöffnet ist.
- Die Scheibe sollte wie abgebildet im Schlitz zwischen den Bremsbelägen zentriert sein.
- Abgenutzte Bremsbeläge sollten sofort ersetzt werden.
- Die Bremsbeläge sollten den Rotor berühren, bevor der Bremshebel $\frac{1}{3}$ des Weges zum Lenker ist.

⚠️ WARNUNG: Beachten Sie, dass Scheibenbremsen nach Gebrauch heiß werden. Sie könnten sich durch Kontakt mit einer heißen Scheibe verletzen. Achten Sie sowohl auf Ihre Beine als auch auf Ihre Hände! Auch eine Scheibenbremse enthält scharfe Teile. Wenn Sie mit einem Teil der Bremsen in Kontakt kommen, während sich das Rad dreht, kann dies ebenfalls zu Verletzungen führen.

Bevor Sie Ihr Fahrrad zum ersten Mal mit Scheibenbremsen fahren, verwenden Sie Scheibenbremsenreiniger oder Isopropylalkohol. Wenn Sie Ihr Fahrrad zum ersten Mal mit Scheibenbremsen fahren, kann die Bremsleistung weniger als perfekt sein. Wir empfehlen Ihnen, etwa 25 Kilometer sanft mit dem Fahrrad zu fahren, um diese einzufahren, bevor Sie bergab fahren.

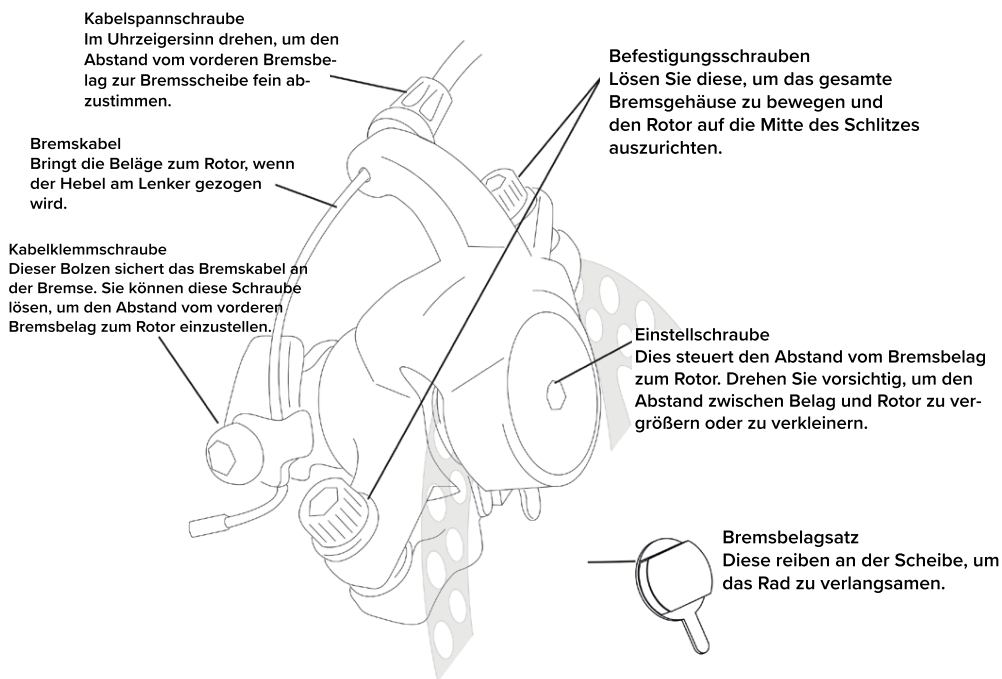

2.8 FAHRRAD-SCHALTUNG EINSTELLEN

Bevor Sie mit dem Fahrrad fahren, vergewissern Sie sich, dass Ihre Gänge richtig eingestellt sind und Sie mit der Funktionsweise der Bedienelemente zufrieden sind. Wenn Ihr Fahrrad mit einer Gangschaltung ausgestattet ist, hat

es entweder einen oder zwei Schalthebel.

Der rechts am Lenker angebrachte Schalthebel steuert die hinteren Gänge. Hier haben Sie eine Reihe von Zahnrädern am Hinterrad, über die die Kette von einem Umwerfer bewegt wird. Das größte Ritzel ist der kleinste Gang und damit am leichtesten zu treten. Das kleinste Zahnrad ist der höchste Gang und am schwersten zu treten.

Der an der linken Seite des Lenkers angebrachte Schalthebel (falls vorhanden) steuert die vorderen Gänge. Diese Zahnräder arbeiten entgegengesetzt zu den hinteren Zahnrädern, was bedeutet, dass das kleinste Zahnrad der niedrigste Gang ist.

⚠ WARNUNG: Wechseln Sie niemals die Gänge, während sich das Fahrrad nicht bewegt oder sich die Pedale nicht drehen, da Sie Ihre Gänge beschädigen und sich verstellen könnten.

Fahrräder werden mit werkseitig eingestellter Gangschaltung geliefert, es kann jedoch eine geringfügige Anpassung erforderlich sein, bevor Sie mit Ihrem Fahrrad fahren. In diesem Abschnitt werden wir die verschiedenen Arten von Gangwechseln im Detail erläutern und erklären, wie Sie geringfügige Anpassungen daran vornehmen können.

⚠ WARNUNG: Wenn Sie sich nicht sicher sind oder diese Schritte nicht verstehen, sollten Sie einen qualifizierten Fahrradmechaniker konsultieren, bevor Sie mit Ihrem Fahrrad fahren.

2.8.1 EINSTELLEN DER ZAHNRÄDER AUF EINEM SCHALTWERK

Die Zahnräder werden durch Umwerfer gesteuert, das sind die Mechanismen, die die Kette die Zahnräder auf und ab bewegen. Das Schaltwerk wird vom rechten Schalthebel und der Umwerfer vom linken Schalthebel gesteuert. Um die Gänge am Schaltwerk einzustellen, gehen Sie folgendermaßen vor:

1. Drehen Sie die Pedale und schalten Sie den Gang am rechten Schalthebel auf die höchste Zahl/das niedrigste Zahnrad.
2. Schauen Sie sich das Schaltwerk und das Zahnrad an. Diese sollten übereinstimmen! Wenn dies nicht der Fall ist, können Sie die L-Schraube mit einem Kreuzschlitzschraubendreher leicht verstellen, bis sie perfekt

ausgerichtet sind.

3. Ändern Sie den Schalthebel um eine Position und prüfen Sie, ob sich die Kette leicht um ein Zahnrad nach oben bewegt. Wenn die Kette beim Wechseln der Gänge entweder nicht oder zwei Ritzel gleichzeitig wechselt, können Sie die Kabelspannschraube einstellen. Jedes Schaltwerkmodell ist anders, daher empfehlen wir, es um eine halbe Umdrehung in eine Richtung zu drehen und entsprechend zu testen und einzustellen, bis Sie das gewünschte Ergebnis erzielen.
4. Drehen Sie nun die Pedale und stellen Sie den Schalthebel auf die niedrigste Zahl und das größte Zahnrad.
5. Sie können nun überprüfen, ob Kette und Schaltwerk in einer Linie sind. Wenn nicht, oder wenn das Schaltwerk übermäßiges Spiel zum Rad hat, stellen Sie die H-Schraube leicht ein, bis sie ohne Spiel ausgerichtet sind.

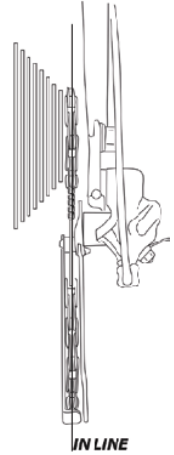

Limitier-Schrauben

Diese sind mit „H“ und „L“ gekennzeichnet und befinden sich manchmal an verschiedenen Positionen am Umwerfer.

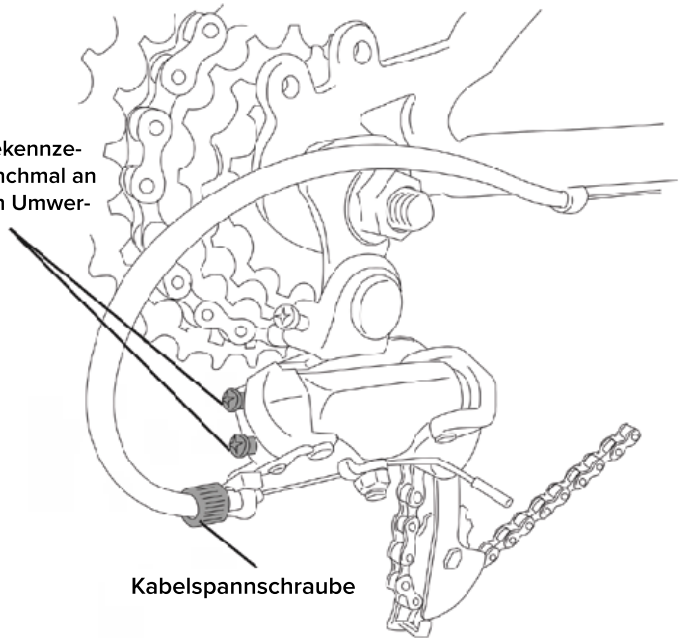

2.8.2 UMWERFER EINSTELLEN

Um den Umwerfer einzustellen, gehen Sie folgendermaßen vor:

1. Während Sie die Pedale drehen, stellen Sie den linken Schalthebel auf den niedrigsten Gang (kleinstes Zahnrad vorne) und den rechten Schalthebel auf den höchsten Gang (kleinstes Zahnrad hinten).
2. Sie sollten überprüfen, ob die Kette frei durch den Käfig am Umwerfer läuft, ohne sich zu verhaken. Wenn es klemmt, können Sie den Käfig durch leichtes Verstellen der L-Schraube verschieben.
3. Lassen Sie den linken Schalthebel, wo er ist, stellen Sie den rechten Schalthebel auf den niedrigsten Gang (größtes Zahnrad) und wiederholen Sie Schritt 2.
4. Schalten Sie den linken Schalthebel einen Gang höher. Wenn der Gang nicht reibungslos auf das nächste Ritzel übergeht, können Sie die Kabelspannschraube einstellen. Beim Umwerfer befindet es sich entweder am Schalthebel (überprüfen Sie im folgenden Abschnitt, welchen Sie haben) oder am Unterrohr des Rahmens, direkt über der Schaltzugführung. Drehen Sie leicht und testen Sie weiter, bis Sie das gewünschte Ergebnis erzielt haben.
5. Sobald die Gänge richtig geschaltet sind, schalten Sie den linken Schalthebel auf den höchsten Gang und prüfen Sie, dass die Kette nicht aus dem Käfig herauskommt und sich über die Spitze vom Zahnrad löst. Wenn es möglich ist, können Sie es durch leichtes Drehen der H-Schraube mit einem Kreuzschlitzschraubendreher einstellen.

2.8.3 GANGSCHALTUNG MODELLE

EASYFIRE

Kabelspannschraube
Kann gedreht werden, um das Schaltkabel zu lockern oder zu lockern.

Ganganzeige
Sagt Ihnen, in welchem Gang Sie sich befinden.

Schalthebel hoch
Nach vorne drücken, um auf ein größeres Zahnrad zu schalten.

Schalthebel runter
Zu sich ziehen, um in einen kleineren Gang runterzuschalten.



EASYFIRE POD

Kabelspannschraube
Kann gedreht werden, um das Schaltkabel zu lockern oder zu lockern.

Ganganzeige
Sagt Ihnen, in welchem Gang Sie sich befinden.

Schalthebel
Ziehen Sie jeden Schalthebel zu sich heran, um entweder hoch- oder herunterzuschalten.

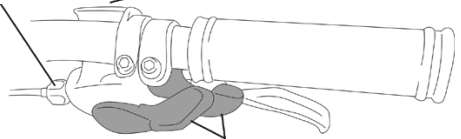

TWIST GRIP

Ganganzeige
Sagt Ihnen, in welchem Gang Sie sich befinden.

Gangschalter
Drehen Sie die Zahnräder, um die Gänge hoch und runter zu schalten.

Kabelspannschraube
Kann gedreht werden, um das Schaltkabel zu lockern oder zu lockern.

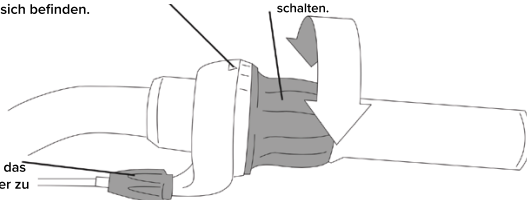

3. WARTUNG

Die regelmäßige Fahrradwartung ist ein wesentlicher Bestandteil des Radfahrens. Der Zustand Ihres Fahrrads ändert sich bei jedem Gebrauch, sodass eine häufigere Wartung erforderlich ist, je mehr Sie Ihr Fahrrad fahren. Wir empfehlen, den Service von einem professionellen Fahrradmechaniker durchführen zu lassen. Wenn Sie wissen möchten, wann eine Wartung erforderlich ist, lesen Sie bitte den Anhang am Ende dieses Handbuchs.

⚠️ WARNUNG: Lesen Sie das vollständige Handbuch einschließlich der empfohlenen Wartungsintervalle und weiterer Informationen zur Wartung Ihres Fahrrads sorgfältig durch. Sie finden diese auf qr.bigline.nl oder scannen Sie den QR-Code unten.

4. GARANTIE

Die Garantie gilt für einen Zeitraum von zwei Jahren (ab Lieferdatum) auf den

Fahrradrahmen und die Vorderradgabel und ein Jahr auf andere Komponenten, sofern die in der Bedienungsanleitung beschriebenen Nutzungsbedingungen erfüllt sind und eine entsprechende Wartung durchgeführt wurde. Verschleißteile fallen nicht unter die Gewährleistung.

⚠️ WARNUNG: Lesen Sie das vollständige Handbuch einschließlich aller Garantieinformationen auf **qr.bigline.nl** sorgfältig durch oder scannen Sie den QR-Code unten.





qr.bigline.nl

GEbruikersHANDLEIDING - SNELSTARTGIDS - NL

Gefeliciteerd met de aankoop van uw nieuwe fiets! In deze handleiding vindt u alle informatie die nodig is om veilig van uw fiets te genieten. Als u vragen heeft, neem dan gerust contact met ons op.

Veel fietsplezier!

 Om de hoeveelheid papier die voor deze handleiding wordt gebruikt te verminderen, vindt u alleen deze snelstartgids in de doos van uw fiets

 **!WAARSCHUWING!** Lees altijd zorgvuldig de volledige handleiding voordat u de fiets gebruikt. De volledige handleiding, inclusief onderhouds- en garantie-informatie, is toegankelijk via de volgende QR-code. Heeft u niet de mogelijkheid om deze code te scannen, kijk dan op **qr.bigline.nl**.



qr.bigline.nl

1. VEILIGHEIDSINFORMATIE

Tijdens deze handleiding kunt u **WAARSCHUWINGEN** of **OPMERKINGEN** lezen. Besteed hier speciale aandacht aan.

 **WAARSCHUWING:** Dit wordt aangegeven bij veiligheidsinstructies. Het niet naleven hiervan kan leiden tot mechanisch defect of schade.

OPMERKING: Dit wordt weergegeven om een specifiek aandachtspunt te benadrukken, dat zal helpen bij de montage of het onderhoud van deze fiets.

1.1 DE VERANTWOORDELIJKHEID VAN DE EIGENAAR

- Als de fiets ongemonteerd is gekocht, is het de verantwoordelijkheid van de eigenaar om alle montage- en afstelinstructies precies op te volgen zoals beschreven in deze handleiding.
- Als uw fiets gemonteerd is gekocht, is het de verantwoordelijkheid van de eigenaar om te lezen en ervoor te zorgen dat de fiets is gemonteerd zoals weergegeven in deze handleiding.
- Weet hoe u alle standaard- en accessoireuitrusting op de fiets moet gebruiken.

1.2 VERKEERSVEILIGHEID

 **WAARSCHUWING:** Deze fiets is gemaakt om door één berijder tegelijk te worden bereden voor algemeen transport en recreatief gebruik. Het is niet gemaakt om het misbruik te weerstaan dat gepaard gaat met stunts en springen. Elke vorm van misbruik kan uw garantie ongeldig maken.

 **WAARSCHUWING:** Als de berijder zich niet aan de volgende verkeersregels houdt, kan dit leiden tot letsel bij de berijder of bij anderen.

- Houd u te allen tijde aan de plaatselijke verkeersregels, zoals verkeerslichten, borden en voorrang voor voetgangers.
- Draag altijd een fietshelm die voldoet aan de lokale veiligheidsnormen.
- Rijd altijd in dezelfde richting als het verkeer. Rij nooit tegen het verkeer in.
- Vermijd de volgende gevaren: afvoeropeningen, zachte wegranden, grind of zand, kuilen of sporen, natte bladeren of oneffen bestrating.
- Draag geen pakketten of voorwerpen die uw zicht of controle over de fiets belemmeren.
- Vervoer geen passagiers.
- Rijd niet met beide handen van het stuur.
- Gebruik handsignalen. Geef voorgenomen acties, zoals draaien of stoppen, aan met geschikte handsignalen.

- Activeer eerst de achterrem en vervolgens de voorrem. De voorrem is krachtiger en als u deze niet goed gebruikt, kunt u de controle verliezen en vallen.
- Gebruik tijdens het rijden geen voorwerpen die uw gehoor kunnen belemmeren.
- Rijd voorspelbaar en in een rechte lijn.

1.3 NACHTGEBRUIK

's Nachts fietsen is veel gevaarlijker dan overdag. Een fietser wordt niet snel opgemerkt door andere automobilisten en voetgangers. Daarom zouden minderjarigen nooit mogen rijden bij zonsopgang, zonsondergang of laat in de nacht. Volwassenen mogen dit alleen doen als dat nodig is en als er veiligheidsmaatregelen zijn genomen.

Als u ervoor kiest om in donkere omstandigheden te rijden:

- Koop, installeer en gebruik fietsverlichting voor en achter die legaal is in het land van gebruik.
- Zorg ervoor dat alle reflectoren op de fiets correct zijn geplaatst.
- Draag lichtgekleurde reflecterende kleding, zoals een reflecterend hesje en reflecterende banden om uw armen en benen.

1.4 NAT WEER

Bij nat weer wordt de effectiviteit van uw remmen (net als bij de remmen van andere voertuigen) dramatisch verminderd en hebben uw banden niet zo'n goede tractie als in droge omstandigheden. Om ervoor te zorgen dat u snelheid kunt minderen en veilig kunt stoppen in de regen, moet u langzamer rijden en uw remmen eerder en geleidelijker gebruiken dan wanneer het droog is.

1.5 OFF-ROAD RIJDEN

- Wees uiterst voorzichtig wanneer u niet op de straat rijdt.
- Draag altijd de juiste veiligheidsuitrusting.
- Rijd alleen op de paden.
- Vermijd stenen, takken of kuilen in de grond.
- Verminder snelheid bij het naderen van een afdaling, houd uw gewicht naar achteren en laag en gebruik de achterrem meer dan de voorrem.

- Wees alert op uw omgeving, wees bewust van het terrein waarop u rijdt en houd rekening met anderen die u onderweg kunt tegenkomen.

2. GEBRUIKSKLAAR MAKEN

- ⚠ **WAARSCHUWING:** Volg voordat u gaat fietsen alle volgende montage-instructies nauwgezet op. Heeft u vragen over de montage, of twijfelt u of u de montage op de juiste manier heeft gedaan, neem dan gerust contact met ons op.

2.1 BENODIGD GEREEDSCHAP

De montage van uw fiets dient met eigen materiaal te gebeuren. U hebt gereedschap nodig zoals een platte schroevendraaier, kruiskopschroevendraaier, (verstelbare) sleutels en inbussleutels (of een multitool). Tijdens de installatie kan ook een momentsleutel nodig zijn.

2.2 INSTALLATIE EN AFSTELLING STUUR/STUURPEN

- ⚠ **WAARSCHUWING:** Zorg er bij het installeren van de stuurpen/het stuur voor dat u de kabels niet verdraait.

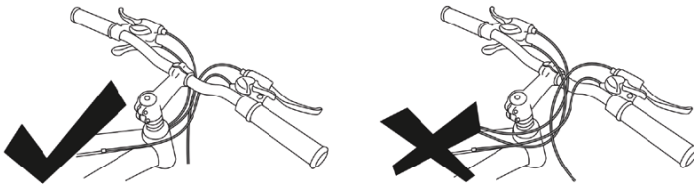

1. Om de stuurpen af te stellen, draait u de bovenkap en de klembouten los door met een inbussleutel tegen de klok in te draaien. Als u de dop volledig verwijdert om de stuurpen te installeren of te vervangen, zorg er dan voor dat de vork op de grond staat. Houd hem niet vast, want zodra u de dop loslaat, kan hij erdoor vallen, waardoor u delen van de headset kwijt kunt raken.
2. Zodra de bovenkap en klembouten los zitten, kunt u de stuurpen afstellen en ervoor zorgen dat deze in lijn is met het voorwiel.
3. Bij het vastdraaien moet u beginnen met de bovenkap en deze vastdraaien totdat de stuurpen en vork op hun plaats worden gehouden, maar de stuurpen van links naar rechts zal draaien. Draai vervolgens de klembouten gelijkmatig vast met de stuurpen in lijn met de vorken (het kan gemakkelijker zijn om dit opnieuw af te stellen als het voorwiel is gemonteerd, zodat de stuurpen in lijn staat).



OPMERKING: De hoogte van het stuur kan worden aangepast door de stuurpen ondersteboven te plaatsen. Om het stuur te monteren of te verwijderen, moet u de klembouten aan de voorzijde van de stuurpen losdraaien. Plaats vervolgens het stuur en draai elke moer beetje bij beetje vast, zorg ervoor dat de opening tussen stuurpen en klem gelijk blijft. Zorg ervoor dat u het stuur centreert in de stuurpen. Als u de hoek van het stuur moet aanpassen, kunt u dit doen door de klembouten iets los te draaien, het stuur in de gewenste hoek te draaien, ervoor te zorgen dat het gecentreerd blijft, en weer vast te draaien.



2.3 INSTALLATIE & HOOGTEVERSTELLING ZADEL

De juiste zadelafstelling is erg belangrijk om uw fietservaring aangenamer en veiliger te maken. De zadelhoogte moet er voor zorgen dat de knie in de juiste hoek staat. Met het pedaal helemaal naar beneden, moet uw knie slechts licht gebogen zijn.

1. Om het zadel te plaatsen of de hoogte aan te passen, maakt u de zadelklem los. De meeste van onze fietsen hebben een snelspanmechanisme, dat met de hand kan worden losgemaakt.
2. Zodra de zadelklem wordt losgelaten, komt de zadelpen los en kunt u het zadel op en neer bewegen.
3. Zodra uw zadel op de gewenste hoogte staat, draait u de zadelklem vast zoals afgebeeld.

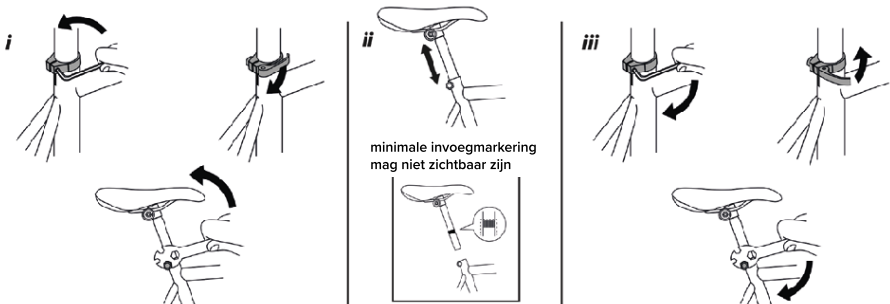

NOTE: Om voldoende klemkracht uit te oefenen met een snelspanhendel,

moet u uw vingers rond het fietsframe wikkelen voor een hefboomwerking en de hendel moet een duidelijke afdruk achterlaten in de palm van uw hand. Let bij het afstellen van het zadel altijd op de minimale insteekmarkering en zorg ervoor dat deze nooit zichtbaar is boven het frame. Anders loopt u het risico uw fiets te beschadigen of de controle over uw fiets te verliezen en uzelf ernstig letsel toe te brengen of erger.

2.4 ZADERVERSTELLING VOOR- EN ACHTERWAARTS

Uw zadelpositie kan ook voorwaarts en achterwaarts versteld worden. Voor een optimale rijpositie moet u comfortabel bij het stuur kunnen komen en de remmen en versnellingen kunnen gebruiken terwijl u rijdt met uw armen licht gebogen bij de ellebogen.

1. Om uw zadel af te stellen, draait u de moer onder het zadel los met een steeksleutel of een inbussleutel en draait u deze linksom.
2. Vervolgens kunt u uw zadel naar achteren en naar voren verstellen, waarbij u ervoor zorgt dat alleen het vlakke gedeelte van de zadelrail in de klem zit.
3. Draai de moer onder het zadel weer vast door rechtsom te draaien.

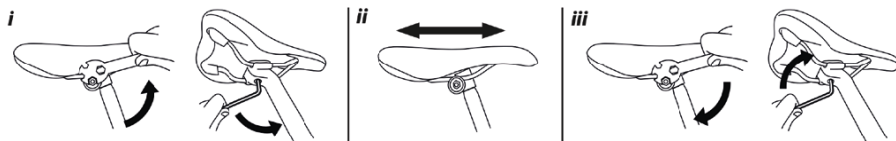

2.5 WIEL INSTALLATIE EN AFSTELLING

De wielassen worden in sleuven, zogenaamde 'dropouts' in de vork en het frame gestoken.

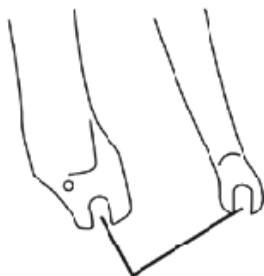

uitvaleinde vork



uitvaleinde achter

2.5.1 QUICK RELEASE-SYSTEEM

Als uw fiets is uitgerust met een snelspansysteem, wordt de wielnaaf op zijn plaats geklemd door de kracht van de snelspanhendel die één dropout duwt en de spanningsstelmoer tegen het andere dropout trekt. De hoeveelheid klemkracht wordt geregeld door de spanmoer. Door de spanningsafstelmoer met de klok mee te draaien terwijl u de hendel tegenhoudt, wordt de klemkracht vergroot; tegen de klok in draaien terwijl de hendel niet draait, vermindert de klemkracht. Minder dan een halve slag van de spanmoer kan het verschil maken tussen veilige klemkracht en onveilige klemkracht. U moet de spanningsafstelmoer handvast aandraaien voordat u de snelspanhendel sluit.

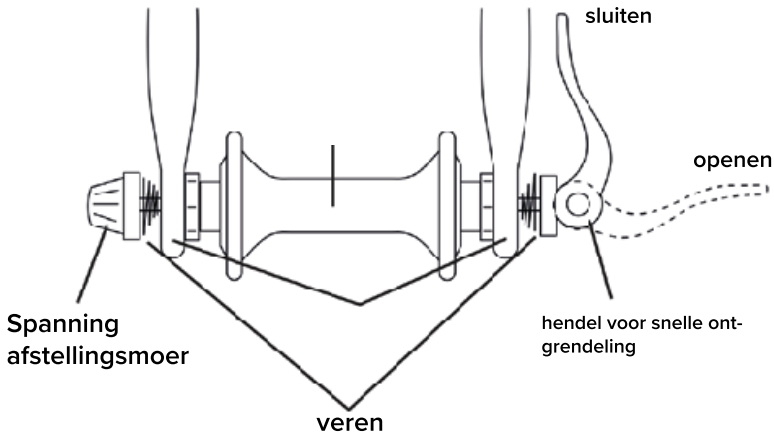

Het voorwiel verwijderen of afstellen met een snelspansysteem

1. U moet de spanningsafstelmoer en één veer van de snelspanner verwijderen door tegen de klok in te draaien.
2. U moet dan de snelspanner door de wielas steken, de veer terug op zijn plaats plaatsen (altijd met het smalle uiteinde van de veer naar het wiel gericht) en de spanningsafstelmoer er heel losjes op draaien, slechts een

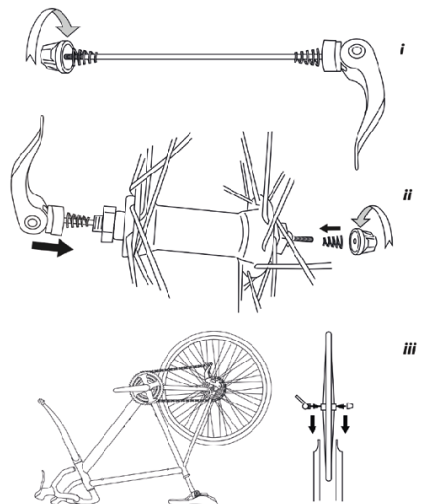

- paar slagen zijn voldoende.
3. Voor deze stap helpt het, zolang u het zadel en stuur gemonteerd hebt, om de fiets op zijn kop te zetten. Vervolgens moet u het wiel in de dropouts steken zoals afgebeeld, waarbij u ervoor moet zorgen dat de veren zich aan de buitenkant van de dropouts bevinden. De snelspanhendel moet zich aan de andere kant van de kettingzijde bevinden. Mogelijk moet u de remmen losmaken om het wiel erdoor te krijgen. Als dit het geval is, ga dan naar het gedeelte over remmen van deze handleiding waar u instructies vindt over hoe u dit moet doen.
 4. Zodra het wiel op zijn plaats zit in de dropouts, houdt u de snelspanhendel in de open stand en draait u de spanningsstelmoer rechtsom totdat deze handvast is. Als hij handvast zit, zet u de snelspanhendel in de gesloten stand, zodat deze evenwijdig is met de vork.

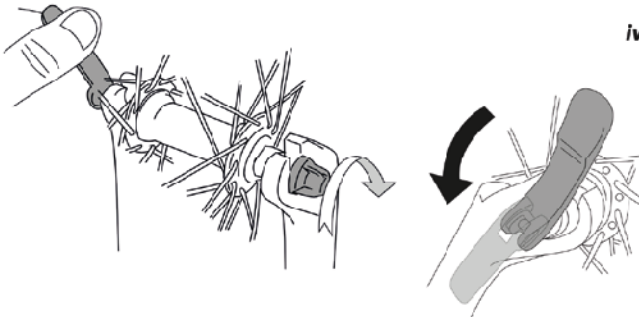

⚠ WAARSCHUWING: Als u de rem hebt losgemaakt om het wiel te plaatsen, is het erg belangrijk dat u deze nu weer terugplaatst. Ga naar het gedeelte over remmen in deze handleiding voor instructies over hoe u dit moet doen.

Een achterwiel verwijderen of afstellen met een snelspanstelsysteem

Deze stap is gemakkelijker met de fiets ondersteboven, rustend op het zadel en het stuur. Daartoe laten de afbeeldingen hier zien hoe deze stappen eruit zien met de fiets ondersteboven.

1. Als uw fiets versnellingen heeft, schakelt u de achterderailleur naar de hoogste versnelling (het kleinste, buitenste achtertandwiel).
2. Het kan dan nodig zijn om de remmen los te maken om voldoende speling te krijgen voor het passeren van het wiel. Mocht dit het geval zijn, raadpleeg dan het hoofdstuk over remmen in deze handleiding voor instructies

over hoe u dit moet doen.

3. Open de snelspanhendel en duw het wiel ver genoeg naar voren om de ketting van het achtertandwiel te kunnen verwijderen.
4. Als uw fiets versnellingen heeft, trekt u de derailleurbody met uw rechterhand naar achteren om de spanning op de ketting te verminderen en houdt u deze in deze positie voor de volgende stap.
5. U kunt nu het wiel uit de dropouts halen.

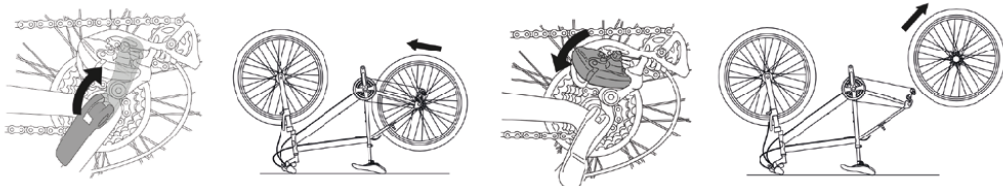

⚠ WAARSCHUWING: Als u de rem hebt losgemaakt om het wiel te plaatsen, is het erg belangrijk dat u deze nu weer terugplaatst. Ga naar het gedeelte over remmen in deze handleiding voor instructies over hoe u dit moet doen.

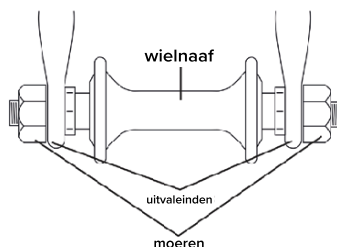

2.5.2 WIELSYSTEEM MET MOER

De wielnaaf wordt op zijn plaats geklemd door de kracht van de dopmoeren tegen de dropouts. De hoeveelheid klemkracht wordt geregeld door het aandraaien van de moeren. Door de dopmoeren met de klok mee te draaien, neemt de klemkracht toe - door ze tegen de klok in te draaien, neemt de klemkracht af. Beide moeren moeten worden aangedraaid tot het juiste draaimoment, dat achter in deze handleiding te vinden is.

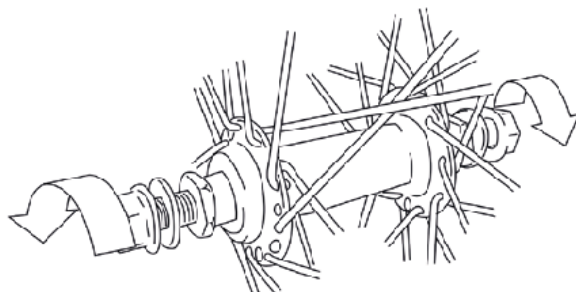

Monteren en afstellen van een voorwiel met een moersysteem

De dopmoeren zijn al op het voorwiel gemonteerd. Zorg ervoor dat de wielmoeren worden losgedraaid door tegen de klok in te draaien, zodat zoveel mogelijk schroefdraad zichtbaar wordt.

Voor deze stap helpt het, zolang het zadel en stuur gemonteerd zijn, om de fiets op zijn kop te zetten. Doe dit wel op een zachte ondergrond, om beschadiging van de fiets te voorkomen. Steek vervolgens het wiel in de dropouts zoals afgebeeld, en zorg ervoor dat de borgringen zich aan de buitenkant van de vork bevinden, zoals afgebeeld. Mogelijk moet u de remmen losmaken om het wiel erdoor te krijgen. Ga in dat geval naar het hoofdstuk over remmen in deze handleiding. Daar vindt u instructies hoe u dit kunt doen.

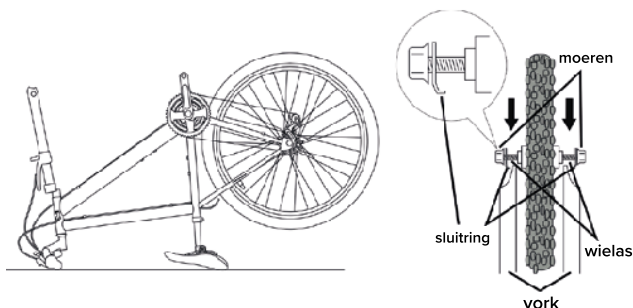

Als uw fiets is uitgerust met schijfremmen, zorg er dan voor dat de schijfrem correct tussen de remblokken is geplaatst wanneer u het wiel monteert. Plaats de puntige kant van de borgring in het gat in de vork zoals afgebeeld, zorg ervoor dat de opening tussen het wiel en de vork aan beide zijden gelijk is, draai de moer vast door met de klok mee te draaien met een sleutel. Aanbevolen aandraaimomenten zijn te vinden in de volledige handleiding, toegankelijk via de QR-code aan het begin van deze Snelstartgids.

de pen op de borgring moet in het gat worden geplaatst

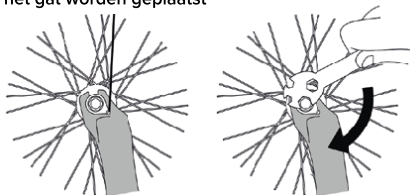

⚠ WAARSCHUWING: Als u de rem hebt losgemaakt om het wiel te plaatsen, is het erg belangrijk dat u deze nu weer terugplaatst. Ga naar het gedeelte over remmen in deze handleiding voor instructies over hoe u dit moet doen.

Een achterwiel monteren en afstellen met een moersysteem

1. Als de fiets derailleurversnellingen heeft, schakel dan de achterderailleur naar de hoogste versnelling (het kleinste, buitenste achtertandwiel).
2. In het geval van V-brakes kan het nodig zijn de remmen los te laten om voldoende speling voor het wiel te krijgen. Mocht dit het geval zijn, kijk dan in het hoofdstuk remmen hoe u dit doet.
3. Als u versnellingen heeft, trekt u de derailleurbody met uw rechterhand naar achteren om de spanning op de ketting te verminderen.
4. U kunt nu het wiel uit de dropouts halen.

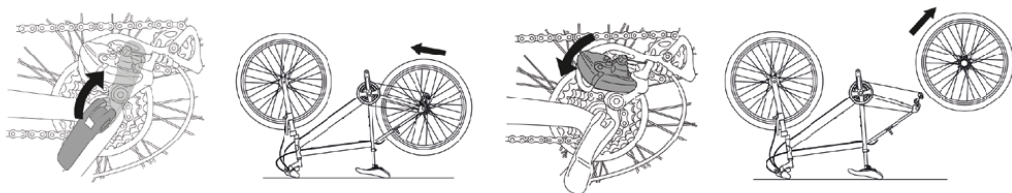

Als u uw achterwiel weer terug wilt plaatsen, voert u deze stappen simpelweg in omgekeerde volgorde uit.

⚠ WAARSCHUWING: Als u de rem hebt losgemaakt om het wiel te plaatsen, is het erg belangrijk dat u deze nu weer terugplaatst. Ga naar het gedeelte over remmen in deze handleiding voor instructies over hoe u dit moet doen.

2.6 DE PEDALEN INSTALLEREN

Pedalen zijn gemarkeerd of ze aan de rechter- of linkerkant van de fiets passen..

⚠ WAARSCHUWING: Het is erg belangrijk om het juiste pedaal in de juiste crankarm te plaatsen. Doet u dit niet, dan kunt u onherstelbare schade aanrichten die niet onder de garantie valt.

1. Stickers geven het linker- en rechterpedaal aan. Als deze zijn afgevallen,

- kijk dan naar het einde van het schroefdraad waar deze is bedrukt.
2. Het juiste pedaal moet aan de bijpassende kant van de fiets worden bevestigd, d.w.z. het linkerpedaal aan de linkerkant en het rechterpedaal aan de rechterkant.
 3. Pedalen moeten in tegengestelde richting worden geschroefd, zodat ze er tijdens het gebruik niet af vallen. Het linkerpedaal wordt tegen de klok in geschroefd, het rechterpedaal wordt met de klok mee ingeschroefd.

2.7 AFSTELLING EN CORRECT GEBRUIK VAN DE REMMEN

⚠ WAARSCHUWING: Het is erg belangrijk voor uw veiligheid dat u leert en onthoudt welke remhendel welke rem op uw fiets bedient. Zorg ervoor dat uw handen de remhendels gemakkelijk kunnen bereiken en indrukken.

2.7.1 INSTALLEREN EN AFSTELLEN VAN V-BRAKES

V-brakes zijn een veelgebruikt type velgremmen. Velgremmen werken door remblokken (meestal gemaakt van rubber) tegen de velg te drukken om het wiel te vertragen. Remmen zijn een zeer belangrijk onderdeel van uw fiets en u moet vertrouwd raken met het type rem dat u heeft. Het is ook belangrijk om deze onderhouden. Mogelijk moet u uw remmen afstellen en moet u ze mogelijk demonteren en opnieuw monteren om een wiel te vervangen. In deze handleiding vindt u een instructie hoe u dit kunt doen.

⚠ WAARSCHUWING: Als u zich met bepaalde zaken aangaande de remmen of het functioneren hiervan niet vertrouwd voelt, dient u een gekwalificeerde fietsenmaker te raadplegen voordat u gaat fietsen.

Als uw fiets is uitgerust met V-brakes, dient u de volgende punten regelmatig te controleren en indien nodig af te stellen.

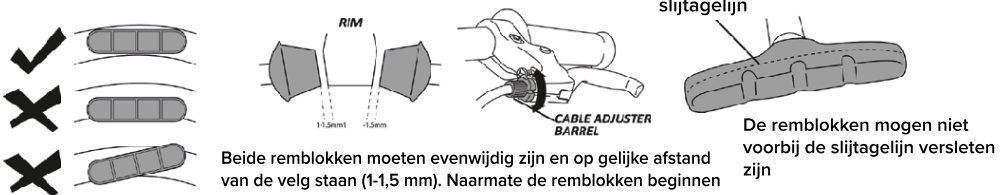

Controleer of de remblokken haaks op de velg staan

Beide remblokken moeten evenwijdig zijn en op gelijke afstand van de velg staan (1-1,5 mm). Naarmate de remblokken beginnen te slijten, kunt u de afstand van het remblok tot de velg nauwkeurig afstellen door aan de kabelafstelschroef op de remhendel te draaien. Uw remarmen kunnen ook een afsteller hebben, zie dit gedeelte om te bepalen welk type rem u op uw fiets heeft

OPMERKING: Beide remarmen moeten dezelfde afstand afleggen als u de remhendel inknijpt. De velg moet vrij door de remblokken lopen, zonder contact als de rem open is. De remblokken moeten de velg raken voordat de

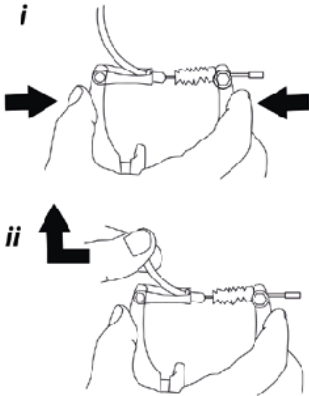

remhendel $\frac{1}{3}$ van de weg naar het stuur is.

Om uw V-brakes los te maken om uw wiel te monteren of te vervangen, trekt u de zwarte rubberen beschermer terug en drukt u de twee remarmen samen. Terwijl u deze vasthoudt, kunt u de rem er aan de kabel uittrekken, zoals afgebeeld. Om de remmen weer in te schakelen nadat het wiel is gemonteerd,

Kabeldoorvoerbuis (noodle)

Haakt in de linkerarm en verbindt de twee remarmen zodat ze beide naar het wiel toe bewegen wanneer de remhendel wordt aangetrokken.

Stelbout remblok

Deze bout bevestigt het remblok aan de remarm en kan worden losgelaten om de hoek van het remblok aan te passen.

Veerspanning schroef

Past de veersterkte aan voor elke remarm. Draai met de klok mee om de spanning te verhogen en tegen de klok in om te verlagen.

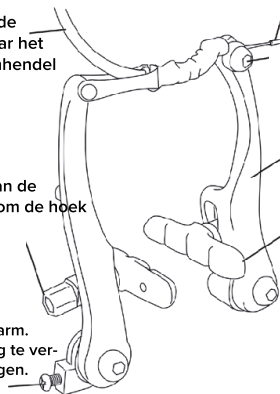

Remkabel

Bedient de remarmen wanneer aan de remhendel op het stuur wordt getrokken.

Kabelklembout

Deze bout bevestigt de remkabel aan de remmen. U kunt deze bout losdraaien om de afstand van de remarm tot het wiel aan te passen.

Remarmen

Deze bewegen naar binnen om de remblokken tegen de velg van het wiel te drukken.

Remblokken

Deze zijn meestal gemaakt van rubber en wrijven tegen de velg om het wiel te vertragen.

moet u de remarmen weer samenknijpen en stap ii in omgekeerde volgorde uitvoeren.

2.7.2 SCHIJFREMMEN INSTALLEREN EN AFSTELLEN

Als uw fiets is uitgerust met schijfremmen, lees dan aandachtig de volgende informatie. Schijfremmen werken door remblokken tegen een schijf te drukken om het wiel te vertragen. Het is belangrijk dat u deze onderhoudt. Mogelijk moet u deze remmen van tijd tot tijd afstellen.

⚠ WAARSCHUWING: Als u zich met bepaalde zaken aangaande de remmen of het functioneren hiervan niet vertrouwd voelt, dient u een gekwalificeerde fietsenmaker te raadplegen voordat u gaat fietsen.

Deze punten dient u regelmatig te controleren en eventueel aan te passen.

- Het wiel moet vrij door de rem kunnen lopen zonder contact met de remblokken wanneer de rem open is.
- De schijf moet gecentreerd zijn in de gleuf tussen de remblokken, zoals afgebeeld.
- Versleten remblokken moeten onmiddellijk worden vervangen.
- De remblokken moeten de rotor raken voordat de remhendel $\frac{1}{3}$ van de weg naar het stuur is.

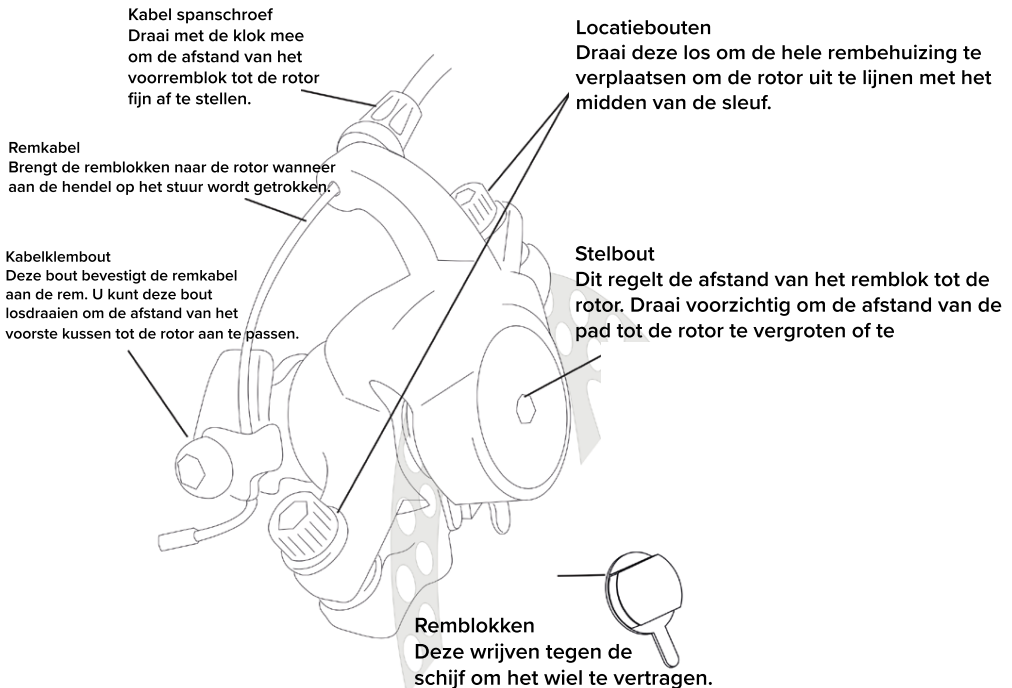

⚠ WAARSCHUWING: Houd er rekening mee dat schijfremmen na gebruik heet worden. U kunt zich verwonden door contact met een hete schijf. Let zowel op uw benen als op uw handen! Een schijfrem bevat ook scherpe onderdelen. Als u met een onderdeel van de remmen in aanraking komt terwijl het wiel draait, kan dit ook leiden tot letsel. Voordat u voor het eerst gaat fietsen met schijfremmen adviseren wij de schijven schoon te maken met schijfremreiniger of isopropylalcohol. Wanneer u voor het eerst met schijfremmen fietst, kan het remvermogen minder dan perfect zijn. We raden u aan om ongeveer 25 kilometer rustig te fietsen om de remmen in te rijden voordat u een helling af gaat.

2.8 AFSTELLEN VAN DE VERSNELLINGEN

Voordat u gaat fietsen, moet u ervoor zorgen dat uw versnellingen goed zijn afgesteld en dat u tevreden bent met hoe de bedieningselementen werken. Als uw fiets is uitgerust met versnellingen, heeft deze één of twee versnellingshendels (ook wel shifter genoemd).

De shifter aan de rechterkant van het stuur bedient de achterste versnellingen. Hier heb je een aantal tandwielen op het achterwiel en de ketting wordt er door een derailleur overheen bewogen. Het grootste tandwiel is de laagste versnelling en daardoor het gemakkelijkst te trappen. Het kleinste tandwiel is de hoogste versnelling en het moeilijkst te trappen.

De shifter aan de linkerkant van het stuur (indien aanwezig) bedient de voorste versnellingen. Deze versnellingen werken tegengesteld aan de achterste versnellingen, wat betekent dat het kleinste tandwiel de laagste versnelling is.

⚠ WAARSCHUWING: Verander nooit van versnelling terwijl de fiets niet beweegt of de pedalen niet draaien, aangezien u uw versnellingen zou kunnen beschadigen en de afstelling uit balans kan raken.

Fietsen worden af fabriek geleverd met de versnellingen vooraf geïnstalleerd, maar er kan een kleine aanpassing nodig zijn voordat u gaat fietsen. In dit gedeelte gaan we dieper in op de verschillende soorten versnellingswisselingen en leggen we ook uit hoe u deze kleine aanpassingen kunt maken.

⚠ WAARSCHUWING: Als u zich met deze stappen niet vertrouwd voelt of de stappen niet begrijpt, dient u een gekwalificeerde fietsenmaker te raadplegen voordat u gaat fietsen.

2.8.1 VERSNELLINGEN INSTELLEN OP EEN ACHTERDERAILLEUR

Versnellingen worden bestuurd door derailleurs, dit zijn de mechanismen die de ketting op en neer bewegen over de tandwielen. De achterderailleur wordt bediend door de rechter versnellingshendel en de voorderaillieur door de linker versnellingshendel. Volg deze stappen om de versnellingen op de achterderailleur in te stellen:

1. Draai aan de pedalen en schakel de versnelling op de rechter versnellingshendel naar het hoogste nummer/laagste tandwiel.
2. Kijk naar de derailleur en het tandwiel. Deze moeten in lijn zijn! Mocht dit niet het geval zijn, dan kunt u de L-schroef iets bijstellen met een kruiskopschroevendraaier tot ze perfect uitgelijnd zijn.
3. Verander de shifter één positie en kijk of de ketting gemakkelijk één tandwiel omhoog gaat. Als tijdens het schakelen de ketting ofwel niet van tandwiel wisselt, ofwel twee tandwielen tegelijk verwisselt, kunt u de kabelspanningsschroef aanpassen. Elk derailleurmodel is anders, dus we raden aan om hem een halve slag in één richting te geven en dienovereenkomstig te testen en af te stellen totdat u het gewenste resultaat bereikt.
4. Draai nu de pedalen en verander de shifter naar de lichtste versnelling (het

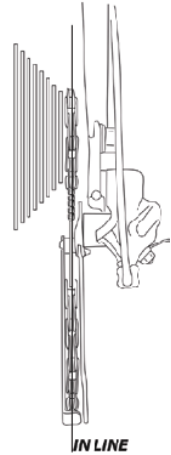

Limiter schroeven

Deze zijn gemarkeerd met 'H' en 'L' en bevinden zich soms op verschillende posities op de derailleur.

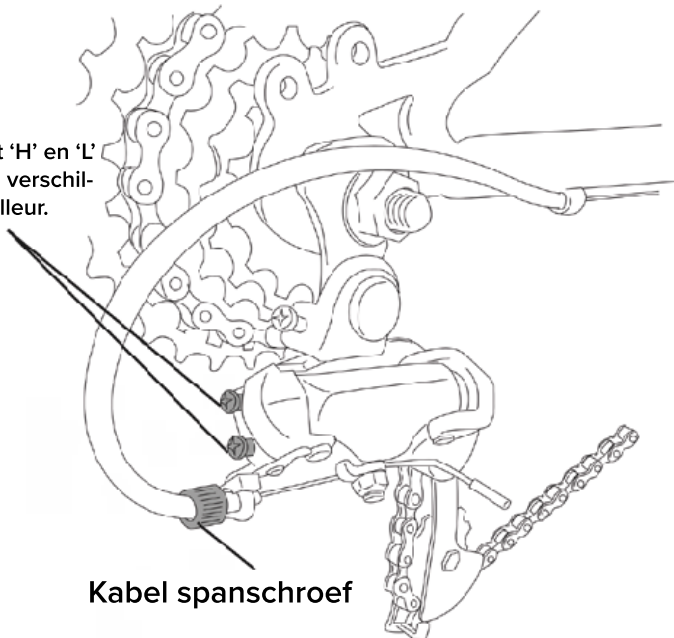

grootste tandwiel).

5. U kunt nu controleren of de ketting en derailleur in lijn liggen. Als dat niet het geval is, of als de derailleur te veel speling heeft in de richting van het wiel, stel dan de H-schroef iets af totdat ze in lijn zijn zonder speling.

2.8.2 VERSNELLINGEN INSTELLEN OP EEN VOORDERAILLEUR

Volg deze stappen om de versnellingen op de achterderailleur in te stellen:

1. Terwijl u de pedalen ronddraait, zet u de linker shifter in de laagste versnelling (kleinste tandwiel voor) en de rechter shifter in de hoogste versnelling (kleinste tandwiel achter).
2. U moet controleren of de ketting vrij door de kooi op de voorderrailleur loopt zonder te blijven haken. Als hij blijft haken, kunt u de kooi verplaatsen door de L-schroef iets aan te passen.
3. Laat de linker versnellingshendel staan, zet de rechter versnellingshendel in de laagste versnelling (grootste tandwiel) en herhaal stap 2.
4. Schakel de linker shifter een versnelling hoger. Als de versnelling niet soepel overschakelt naar het volgende tandwiel, kunt u de kabelspanningsschroef aanpassen. Voor de voorderrailleur bevindt deze zich ofwel op de versnellingshendel (controleer welke u heeft in het volgende gedeelte), of op de onderbuis van het frame, net boven de versnellingskabelgeleider. Draai lichtjes en blijf testen tot u het gewenste resultaat hebt bereikt.
5. Zodra de versnellingen correct schakelen, schakelt u de linker shifter naar de hoogste versnelling en controleert u of de ketting de kooi niet kan vrijmaken en van het tandwiel over de bovenkant kan komen. Als het kan, kunt u het aanpassen door de H-schroef iets te draaien met een kruiskop-schroevendraaier

2.8.3 VERSNELLINGSMODELLEN

EASYFIRE

Kabel spanschroef
Kan worden gedraaid om speling aan de versnellingskabel toe te voegen of te verwijderen.

Versnellingsindicator
Geeft aan in welke versnelling je zit.

Versnellingshendel omhoog
Duw naar voren om naar een groter tandwiel te schakelen.

Versnellingshendel omlaag
Trek naar je toe om naar een kleinere versnelling te schakelen.



EASYFIRE POD

Kabel spanschroef
Kan worden gedraaid om speling aan de versnellingskabel toe te voegen of te verwijderen.

Versnellingsindicator
Geeft aan in welke versnelling je zit.

Versnellingshendels
Trek elke shifter naar u toe om op te schakelen of terug te schakelen.



TWIST GRIP

Versnellingsindicator
Geeft aan in welke versnelling je zit.

Versnellingsknop
Draai om de tandwielen op en neer te schakelen.

Kabel spanschroef
Kan worden gedraaid om speling aan de versnellingskabel toe te voegen of te verwijderen.

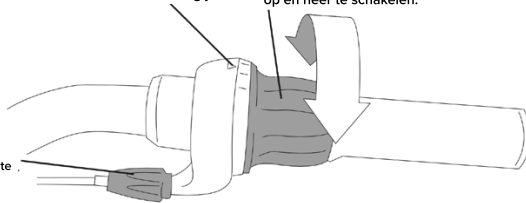

3. ONDERHOUD

Routinematig fietsonderhoud is een essentieel onderdeel van het fietsen. De staat van uw fiets verandert elke keer dat u hem gebruikt, wat betekent dat er vaker onderhoud nodig is naarmate u meer fietst. Wij raden aan om service te laten uitvoeren door een professionele fietsenmaker. Als u wilt weten wanneer onderhoud nodig is, verwijzen wij u naar de bijlage aan het einde van deze handleiding.

⚠ WAARSCHUWING: Lees aandachtig de volledige handleiding inclusief aanbevolen onderhoudsintervallen en meer informatie over het onderhoud van uw fiets. Deze kunt u vinden op qr.bigline.nl, of scan onderstaande QR-code.

4. GARANTIE

Garantie geldt voor een periode van twee jaar (vanaf de leveringsdatum) op het fietsframe en de voorvork en één jaar op overige componenten, mits wordt voldaan aan de gebruiksvoorwaarden beschreven in de volledige gebruiker-

shandleiding en het bijbehorende onderhoud is uitgevoerd. Onderdelen die onderhevig zijn aan slijtage vallen niet onder de garantie.

⚠ WAARSCHUWING Lees aandachtig de volledige handleiding inclusief garantie-informatie op **qr.bigline.nl**, of scan onderstaande QR-code.



qr.bigline.nl

RECOMMENDED MAINTENANCE INTERVALS

Items to check	Time interval / months				
	Every ride	6	12	18	24
Saddle and handlebar Check that saddle and handlebars are correctly aligned	X	X	X	X	X
Transmission and chain Check chain condition, tension and alignment Adjust and lubricate the chain					Every 200 km and after riding in wet and/or dirty areas or after washing the bike. Replace if necessary
Tightening the pedals Check that the pedals are tight	X	X	X	X	X
Bottom brackets and crankshaft Check that the bottom bracket and crankshaft are tight and there is no play or noise when pedaling	X	X	X	X	X
Brakes Check that the front and rear brakes are working properly Replace the brake pads if necessary	X	X	X	X	X
Tires Check that the tires are inflated to the recommended pressure. Check that there is no damage or possible puncture visible	X	X	X	X	X
Gears Check that the gear shifts moves smoothly within the range	X	X	X	X	X
Wheel bolts/nuts Check that the wheel bolts/nuts are sufficiently tight	X	X	X	X	X

PÉRIOD D'INTERVALLE D'ENTRETIEN RECOMMANDÉ

Éléments à vérifier

Intervalle de temps / mois

	Chaque trajet /	6 /	12 /	18 /	24
<p>Selle et guidon Vérifiez que la selle et le guidon sont correctement alignés</p>	X	X	X	X	X
<p>Transmission et chaîne Vérifier l'état, la tension et l'alignement de la chaîne. Régler et lubrifier la chaîne</p> <p>Tous les 200 km et après avoir roulé dans des zones humides et/ou sales ou après avoir lavé la moto. Remplacer si nécessaire</p>					
<p>Serrer les pédales Vérifiez que les pédales sont bien serrées</p>	X	X	X	X	X
<p>Supports inférieurs et vilebrequin Vérifiez que le pédalier et le vilebrequin sont bien fixés et qu'il n'y a pas de jeu ou de bruit lorsque vous pédalez.</p>	X	X	X	X	X
<p>Freins Vérifiez le bon fonctionnement des freins avant et arrière. Remplacez les plaquettes de frein si nécessaire.</p>	X	X	X	X	X
<p>Pneus Vérifiez que les pneus sont gonflés à la pression recommandée. Vérifiez qu'il n'y a pas de dommage ou de crevaillon visible.</p>	X	X	X	X	X
<p>Engrenages Vérifiez que le changement de vitesse se fait en douceur dans la gamme.</p>	X	X	X	X	X
<p>Boulons/écrous de roue Vérifiez que les boulons/écrous de roue sont suffisamment serrés.</p>	X	X	X	X	X

EMPFOHLENE WARTUNGSINTERVALLE

zu prüfende Punkte	Zeitintervall / Monate					
	Jede Fahrt	6	12	18	24	
Sattel und Lenker Überprüfen Sie, ob Sattel und Lenker richtig ausgerichtet sind.	X	X	X	X	X	
Getriebe und Kette Zustand, Spannung und Ausrichtung der Kette prüfen. Einstellen und Schmieren der Kette	Alle 200 km und nach Fahrten in nassen und/oder schmutzigen Gebieten oder nach dem Waschen des Fahrrads. Bei Bedarf auswechseln.					
Festziehen der Pedale Prüfen Sie, ob die Pedale fest sitzen	X	X	X	X	X	
Tretlager und Kurbelwelle Prüfen Sie, ob das Tretlager und die Kurbelwelle fest sitzen und kein Spiel oder Geräusch beim Treten vorhanden ist	X	X	X	X	X	
Bremsen Check that the front and rear brakes are working properly. Replace the brake pads if necessary	X	X	X	X	X	
Reifen Prüfen Sie, ob die Reifen den empfohlenen Luftdruck haben. Überprüfen Sie, dass keine Beschädigungen oder mögliche Pannen sichtbar sind	X	X	X	X	X	
Zahnräder Prüfen Sie, ob sich die Gänge innerhalb des Bereichs leichtgängig schalten lassen.	X	X	X	X	X	
Radbolzen/Muttern Prüfen Sie, ob die Radschrauben/Muttern ausreichend fest angezogen sind.	X	X	X	X	X	

AANBEVOLEN ONDERHOUDSINTERVALLEN

Te controleren punten	Tijdsinterval / Maanden				
	Elke rit /	6 /	12 /	18 /	24
Zadel en stuur Controleer of zadel en stuur correct zijn uitgelijnd.	X	X	X	X	X
Transmissie en ketting Kettingconditie, spanning en uitlijning controleren. Ketting afstellen en smeren.	Elke 200 km en na het rijden in natte en/of vuile gebieden of na het wassen van de motor. Indien nodig vervangen				
De pedalen vastzetten Controleer of de pedalen vastzitten.	X	X	X	X	X
Bodembeugels en krukas Controleer of de trapas en de krukas goed vastzitten en er geen speling of geluid is bij het trappen.	X	X	X	X	X
Remmen Controleer de goede werking van de voor- en achterremmen. Vervang de remblokken indien nodig.	X	X	X	X	X
Banden Controleer of de banden de aanbevolen spanning hebben. Controleer of er geen beschadigingen of mogelijke lekke banden zichtbaar zijn.	X	X	X	X	X
Versnellingen Controleer of de versnelling binnen het bereik soepel schakelt.	X	X	X	X	X
Wielbouten/moeren Controleer of de wielbouten/moeren voldoende vastzitten.	X	X	X	X	X

